

租赁人协助指南

ENGLISH DEUTSCH NEDERLANDS FRANÇAIS ESPAÑOL

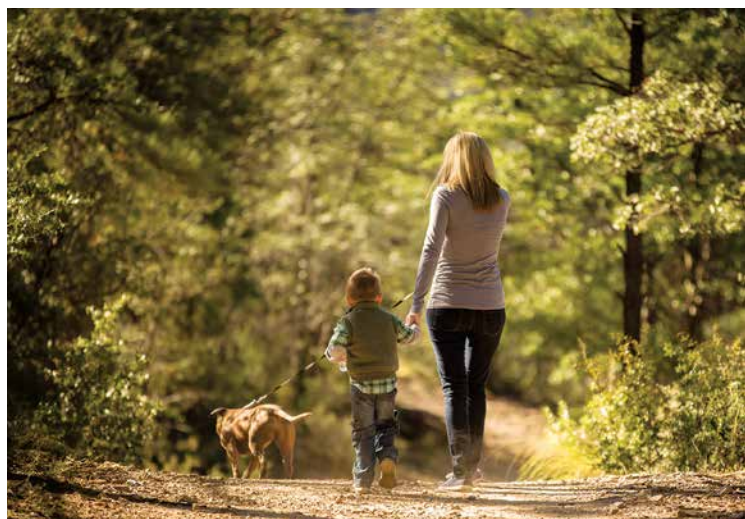

为您的旅途做好准备, 下载免费
Cruise America 应用程序。



Employee owned. Customer driven.

吸烟政策

Cruise America/Cruise Canada 房车內禁止吸烟。如果车內有香烟或雪茄的气味，归还车辆时可能会收取最高 \$250 的清洁费用。
请体谅他人。感谢您没有抽烟！



目录

2 房车驾驶室

- 2 警示灯
- 4 警示铃和蜂鸣器
- 4 仪表
- 5 控制器
- 6 暖通空调控制
- 7 座椅和安全带
- 7 点火开关

9 驾驶与道路规则

- 9 安全驾驶
- 9 驾驶准备
- 10 房车驾驶
- 11 使用变速杆驾驶
- 12 安全驾驶小贴士

15 事故、服务与维修

17 安全设备

- 17 烟雾报警器、灭火器、液化石油气泄漏检测器
- 18 一氧化碳检测器

19 露营场所小贴士与车辆规格

- 19 抵达露营场所
- 19 电气连接
- 19 水连接
- 19 下水道连接
- 20 露营场所礼仪
- 21 常见车辆规格
- 22 监控板

23 电气系统

- 23 12 伏特
- 23 120 伏特
- 24 电源转换器
- 25 发电机

28 120 伏电器

- 28 微波炉
- 29 车顶空调

31 液化石油气系统

- 31 液化石油气系统
- 31 液化石油气泄漏检测器
- 33 冰箱
- 35 灶台 (炉灶)
- 36 火炉
- 38 热水器

41 供水系统

- 41 淡水系统
- 43 污水处理系统
- 43 房车厕所

45 冬季操作

47 故障排除索引

57 归还房车

前言

感谢您选择 Cruise America, 我们是一家服务于美国与加拿大的领先房车租赁与销售公司。

本手册旨在帮助您操作房车, 确保您的旅行将尽可能无忧无虑。本手册所含内容仅供参考。租赁期间如果遇到任何问题, 请查看第 47 页的“故障排除索引”。通常而言, 您快速翻阅完这本书即可解决大部分问题, 能够节省您打电话的时间。

Cruise America 和 Cruise Canada 从数家不同的制造商购买房车, 车队由数个不同年份的车型组成, 而且其底盘制造商亦有差异。每年的车型都有改变。因此, 无法提供一份涵盖所有房车变化的单一权威手册。手册中特别论述了近几年采用福特底盘的车型。

温馨提示: 如果您需要进一步协助, 请拨打旅行者协助热线:

1-800-334-4110

- 如果您在旅行中有任何需要服务的地点, 请在打电话时参考这份租赁人指南。
- 如果您遇到任何类型的事故, 请务必在 24 小时内尽快致电旅行者协助部门, 并提供事故的所有细节, 包括地点、警方报告、受伤情况以及旅行者协助代表要求的任何其他信息。(请查阅第 15 页)
- 致电时请备好合同编号。这将有助于解决您的问题。可在《租赁协议》或《租赁合同》的顶部找到您的合同编号。格式为“RA#_____”。

RENTAL CONTRACT: CHECK-OUT		LESSOR: CRUISE AMERICA/CRUISE CANA	RENTAL CONTRACT NO: PHX13468	REF: J07443
RENTAL INFORMATION		RENTAL INFORMATION		
Location: CRUISE AMERICA		12201 HIGHWAY		
Address: 11 WEST HANFORD AVE.		EVERETT (SEA)		
City, St, Zip: WEA (WA), WA 98210		425-355-8933		
Telephone: 480-464-7384		05/20/2017		
Date/Time Out: 04/15/2013 1521		Initials _____		
Passengers: 2		02-26-2028 03-31-1975		
RENTER INFORMATION		GENERAL INFORMATION		
Name: JOHN DOE		SUPPLEMENTAL LIABILITY INSURANCE (S.L.I.)		
Address: SCHOEN 132		By initial customer accepts or declines S.L.I. and agrees		
Address 2:		to pay the daily rate indicated in the left column. Customer		
City: Berlin		acknowledges receipt of information describing terms and		
State, Zip: DE 19124		conditions, contained in the Additional Terms & Conditions		
Telephone: 49620786142		of Rental Contract.		
Driver License:		ACCEPTS _____ DECLINES _____		
*****1234				
Rt. Exp. Date: DE 12/12/2021				
Age / D.O.B: 43 03/14/1970				
VEHICLE INFORMATION:				
Product: C25 /C25 /GROSS		Max Capacity: 5		
UNIT NUMBER: 251128				
License #: 5175KX				
Class/Class: C25 /C25				
Gen Size Out: 278.0				
Fuel Level: 3/8				
Mileage Out: 87428				
Camper #:				
ESTIMATED CHARGES				
Minimum Rental		Days		
Hours (0 8 25.00)		0.00		
Days (0 0 8 58.00)		0.00		
Miles (5 0 8 411.00)		0.00		
GROSS RATE* (5 0 8 411.00)		5 0.00		
Miles (6000 0 8 0.34)		0.00		
Drop		350.00		
SOL (12 0 8 0.000)		0.00		
SOL (0 0 35 85.780)		511.25		
PROHIBISC (0 0 35 85.780)		-511.25		
CES (0 0 8 3.500)		0.00		
PFHP (0 0 1 8 35.000)		35.00		
PFHP (0 0 1 8 35.000)		35.00		
CES (0 0 2 8 8.500)		17.00		
Fuel Charge (0 0 8 6.00/9)		0.00		
SUB TOTALS		\$ 437.00		
STATE TAX 9.05%		39.35		
VEHIC TAX 5.000%		21.85		
TUR TAX 3.250%		14.20		
Security Deposit		500.00		
TOTAL CHARGES		\$ 1012.60		
METHOD OF PAYMENT				
PKR 04/15/2013 VI*****6114 064223 12/2015				
TOTAL DUE		0.00		
CHECK-OUT EMPLOYEE: PHX15				
Print #: 2 PAGE A				

租赁协议编号位置

房车驾驶室

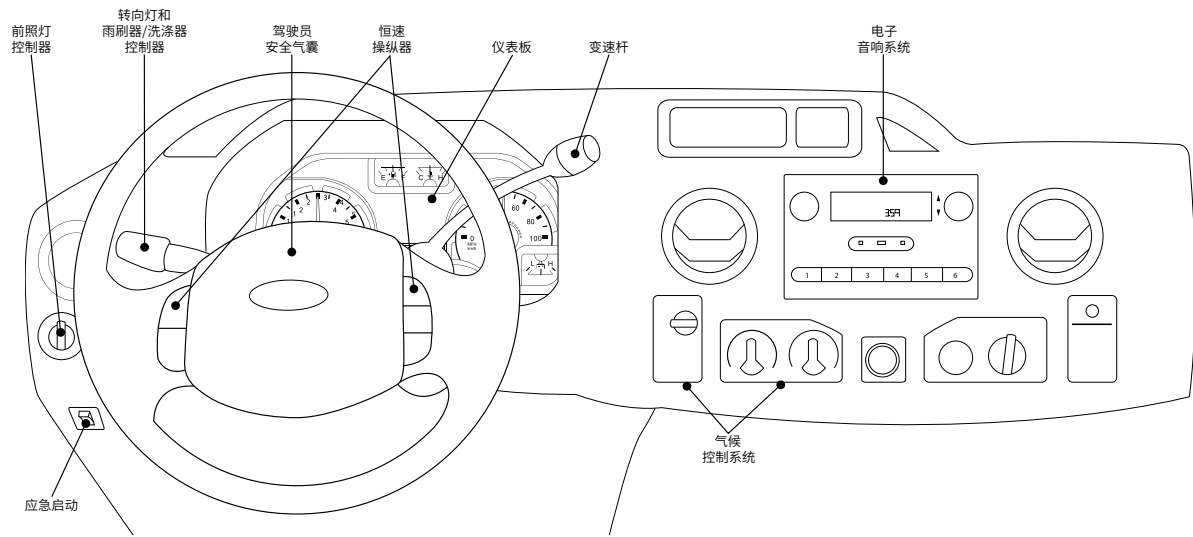

警示灯

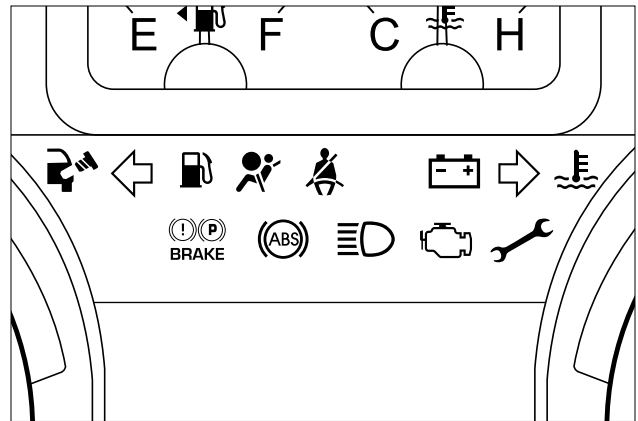
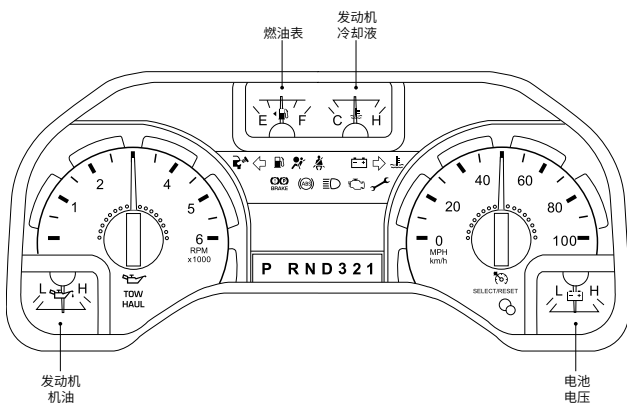

发动机冷却液温度

发动机冷却液温度过高时亮起。尽快停车，关闭发动机使之冷却。



安全气囊准备就绪

点火开关转至 **ON (开启)** 位置时，立即开始运转。如果指示灯没有亮、持续闪烁，或一直亮着，请拨打旅行者协助热线。



电子节气门控制

发动机处于低功率或处于“跛行回家”模式时亮起。拨打旅行者协助热线。



牵引 (另请参阅第 4 页)

“牵引/拖曳”激活时亮起。如果指示灯不断闪烁，请立即拨打旅行者协助热线。

TOW HAUL

检查油箱盖

油箱盖未正确安装时亮起。也可能引起发动机故障指示灯 (SES) 亮起。



速度控制器 (恒速操纵器)

速度控制器 (恒速操纵器) 激活时亮起。



远光灯

前照灯远光灯打开时亮起。



防抱死制动系统 (ABS)

如果指示灯一直亮起或持续闪烁，请拨打旅行者协助热线。ABS 指示灯亮起时，防抱死制动系统会禁用，常规制动仍然有效，除非松开驻车制动器时制动警示灯同样保持点亮状态。



发动机故障指示灯 (SES)

SES 指示灯持续亮起时：

SES 指示灯持续亮起，意味着发动机其中一个排放控制系统可能出现故障。故障可能是暂时情况。暂时情况会造成 SES 指示灯亮起，以下是一些示例：

1. 车辆燃油耗尽。（发动机可能不发动或运行不佳。）
2. 燃油质量不佳，或燃油中有水。
3. 油箱盖可能未正确安装并紧固拧紧。

给油箱加注优质燃油，和/或者正确安装并紧固拧紧油箱盖，可以修复暂时故障。在没有这些或任何其他暂时故障的情况下，三次行驶工况后应会关闭 SES 指示灯。（行驶工况：发动机冷启动后，在城市/高速公路的混合路况下行驶。）不需要额外服务。

如果 3 次行驶工况之后，发动机故障指示灯仍然亮起，请联系旅行者协助代表。

SES 指示灯闪烁：

SES 指示灯闪烁意味着发动机无法发动。温和驾驶（避免剧烈加速），并尽快联系旅行者协助代表。



燃油不足

燃油箱已空或几乎已空时亮起。



安全带

点火开关转至 **ON (开启)** 位置时，指示灯将立即亮起，提醒您系好安全带。



充电系统

点火开关转至 **ON (开启)** 位置且发动机关闭时亮起。如果此指示灯在发动机运行时亮起，请拨打旅行者协助热线。



制动系统警示灯

啮合驻车制动器时亮起。如果松开驻车制动器时仍然亮起，表示制动液液位低，应立即检查制动系统。请拨打旅行者协助热线。



转向指示灯

左转或右转信号灯或警示灯打开时亮起。如果一个或两个指示灯都一直亮起，检查转向信号灯是否烧坏。



发动机机油

发动机油压低时亮起。尽快加注发动机机油。如果可以的话，使用 5W-20 发动机机油。如果没有 5W-20，您可以使用 5W-30。如果机油指示灯再次亮起，请拨打旅行者协助热线。



对 ABS 和制动警示灯进行故障排除

问题	可能原因	检查/解决方案
ABS 指示灯和制动灯同时亮起	<ol style="list-style-type: none"> 1. 速度传感器故障 2. ABS 问题与驻车制动器开启或制动液不足同时存在 	<ol style="list-style-type: none"> 1. 立即拨打旅行者协助热线 2. 松开驻车制动器或检查并加注制动液，拨打旅行者协助热线安排维修。
ABS 信号灯闪烁或常亮	防抱死制动系统禁用，但常规制动仍然有效	请拨打旅行者协助热线，安排维修。
制动灯亮起	<ol style="list-style-type: none"> 1. 可能已开启驻车制动器 2. 制动液不足 	<ol style="list-style-type: none"> 1. 松开驻车制动器 2. 请拨打旅行者协助热线，安排维修。

牵引 / 拖曳指示灯

在山区行车时，请选择变速杆上的“牵引 - 拖曳”选项。这样车辆下坡时会自动减速，您就无需使用制动器。按下变速杆端部的按钮，即可开启或关闭选项。

要么出现

1. 变速杆上的牵引/拖曳指示灯和按钮，要么出现
2. 牵引/拖曳指示灯（油压表下方）以及变速杆上的牵引/拖曳按钮（参阅右图图示）。

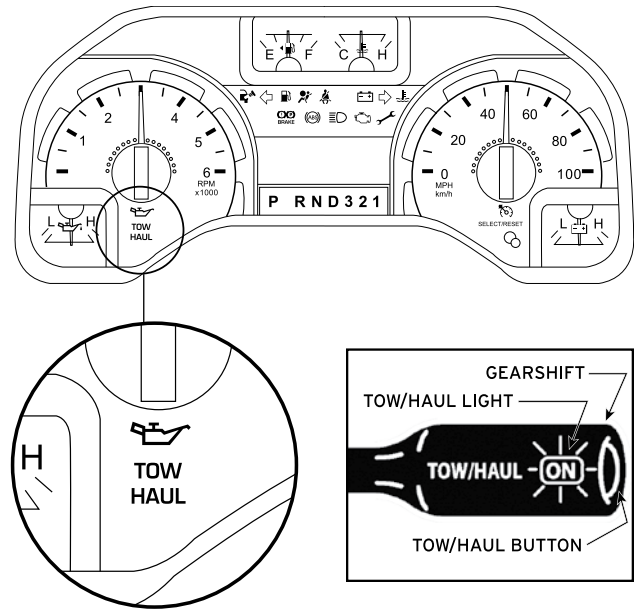

警示铃和蜂鸣器

安全带警示铃 / 蜂鸣器

发出声音提醒您系好安全带。

“钥匙在点火开关中”警示铃/蜂鸣器

钥匙处于点火开关的 **OFF/LOCK** (关闭 / 锁定) 或 **ACC** 位置，且驾驶员车门打开时，发出声音。

前照灯开启警示铃

前照灯或驻车灯亮起，点火开关处于关闭位置（而且钥匙未插入点火开关中），且驾驶员车门打开时，发出声音。

驻车制动器开启警示铃

驻车制动器已设定，发动机在运行，且车辆以每小时 3 英里或以上的速度行驶时，发出声音。

仪表

发动机油压表

显示发动机油压。只要指针停留在正常范围内（“L”和“H”之间的区域），就存在充足压力。如果仪表指示低压，请尽快安全停车并立即关闭发动机。检查油位。按需加注油液。但是，如果油位正常，请联系旅行者协助代表。



燃油表

钥匙位于 **ON (开启)** 位置时，显示油箱内的大致油量。车辆行驶时，燃油表可能会稍微有所不同。给车辆加油时，点火开关应处于 **OFF (关闭)** 位置。仪表首次显示为空时，油箱中有少量备用燃油。在显示为空后给车辆加油时，由于存在备用燃油，因此可加注的燃油量会少于所宣称的容积。



发动机冷却液温度表

显示发动机冷却液的温度。在正常工作温度下，指针停留在正常范围内（“H”和“C”之间的区域）。如果进入红色部分，则发动机过热。尽快安全停车，立即关闭发动机，让发动机冷却。当发动机运转或发热时，切勿拆下冷却液储液罐盖。仪表显示的是发动机冷却液的温度，而非冷却液液位。如果冷却液液位不当，则仪表指示将不准确。如果仪表指向红色区域，发动机冷却液和发动机故障指示灯将亮起。



电池电压表

显示点火开关位于 **ON (开启)** 位置时的电池电压。如果指针移动并停留在正常工作范围之外，请尽快检查车辆的电气系统。



控制器

前照灯控制器

前照灯控制器位于仪表板上，转向柱的左侧。朝您的方向将其拉至第一位置，即可打开驻车灯、尾灯、牌照灯和标志灯。将前照灯控制器朝您的方向拉至外部位置，可打开前照灯（除先前提到的灯外）。

提示：关闭发动机时请关闭前照灯。

日间行车灯

此车辆可能配备有日间行车灯。如果是这样的话，只要点火开关处于 ON (开启) 位置且前照灯控制器处于 OFF (关闭) 或驻车灯位置，它就会打开低输出功率的前照灯。

处于傍晚时分或恶劣天气时，始终要记得打开前照灯。日间行车灯系统不会启动您的尾灯，在这些情况下，通常可能无法提供足够的照明。在此类情况下，没有启动前照灯可能会造成撞车。

远光灯控制器

远光灯控制器位于转向柱左侧转向信号杆的端部。朝前推时可启动，朝您的方向拉时可停用。

面板调光器控制器

仪表板调光器控制器内置于仪表板上的前照灯开关中。前照灯控制器位于驻车灯或近光灯位置时，顺时针/逆时针旋转旋钮。要打开上车照明灯，逆时针完全旋转此旋钮。

危险报警闪光灯开关

危险报警闪光灯，也称为紧急闪灯或四向紧急停车灯，由位于转向柱顶端的开关控制。只有在紧急情况下才可以使用，以警示车流车辆出现故障、请勿靠近等。点火开关处于关闭位置时才能使用危险报警闪光灯。按下控制器，可同时启动所有危险报警闪光灯。再次按下控制器即可关闭闪光灯。

速度控制器 (恒速操纵器)

所有控制器均位于方向盘的中间区域。请勿在交通拥挤路况中或者蜿蜒路段、滑路或未铺砌路段使用速度控制器。速度控制器打开时，请勿将变速杆移至空档。左边是 ON/OFF (开启/关闭) 控制器。按下 **ON (开启)** 开关以啮合。请注意，若要启动速度控制器，车速必须至少为每小时 30 英里。

按下 **OFF (关闭)**，即可关闭速度控制器。一旦关闭速度控制器，先前程控设定的速度将会清除。剩余的速度控制器开关位于方向盘的右侧。

按下 **SET ACCEL (设置加速)**，即可设置速度。

如果您在陡峭的山坡上上下坡，速度可能会暂时比设定的速度稍慢或稍快一点。这是正常的。

如果下坡速度超过设定速度，速度控制器无法降低车速。如果您在下坡行驶时车速快于设定的速度，您可能会想换成下一个低速档或使用制动器以降低车速。

长按 **SET ACCEL (设置加速)** 以设置更高的速度。当达到预期车速时，松开控制器。或者您可以反复按下并松开 **SET ACCEL (设置加速)**。每按一次，将使设定的速度提高 1 英里每小时，或使用油门踏板加速。当达到预期车速时，按下并松开 **SET ACCEL (设置加速)**。

使用速度控制器时，您可以随时用油门踏板加速。松开油门踏板将让车辆恢复至先前程控设定的速度。

长按 **COAST (滑行)** 以设置较低设定速度。达到预期速度时，松开控制器。或者您可以反复按下并松开 **COAST (滑行)**。

每按一次，将使设定的速度降低 1 英里每小时，或者踩下制动踏板。当达到预期车速时，按下 **SET ACCEL (设置加速)**。

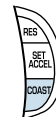

踩下制动踏板，以脱离速度控制器。脱离速度控制器不会清除先前程控设定的速度。按下 **OFF (关闭)** 将会清除先前程控设定的速度。

按下 **RES (重置)**，即可恢复先前设定的速度。

要启动 **RES (重置)**，车速必须高于每小时 30 英里。如果车辆的上坡速度低于设定速度的幅度超过 10 英里每小时，则速度控制器会脱离。这是正常的。

按下 **RES (重置)** 就会重新啮合。



转向指示灯

往下推以示意左转。往上推以示意右转。

暖通空调控制

风扇控制器

控制车内循环空气的体积。

温控旋钮

模式选择器的设置针对加热器或空调时，控制车内气流的温度。

模式选择器控制器

控制车内气流的流向，通过它，可以选择加热器、通风或空调。处于 OFF (关闭) 设置时，与外部空气隔绝，风扇不会运行。仅适用于短时间使用，使用此模式可防止不良气味进入车内。

MAX A/C (最大空调) 模式使用循环空气冷却车辆。MAX A/C (最大空调) 模式产生的噪音大于 NORM A/C (正常空调) 模式，会更快速地降低车内温度。气流出自仪表盘寄存器。此模式也可以用于防止不良气味进入车内。

NORM A/C (正常空调) 模式使用外部空气冷却车辆。噪音小于 MAX A/C (最大空调) 模式。气流出自仪表盘寄存器。

VENT (通风) 模式下，外部空气通过仪表盘寄存器进入车内。然而，空气温度不会低于室外温度，因为在此模式中空调不会运行。

FLR (地板) 模式下，外部空气从地板风道进入车内，实现最大加热效果。然而，空气温度不会低于室外温度，因为在此模式中空调不会运行。

MIX (混合) 模式下，外部空气通过挡风玻璃除霜器管道和地板风道进入车内。此模式下还可提供加热和空调功能。为了让客户更加舒适，当温控旋钮处于全热和全冷位置之间时，地板风道的空气温度将略高于流向挡风玻璃除霜器管道的空气。如果温度在 10 摄氏度 (50 华氏度) 或以上，空调将自动对空气进行除湿处理，以减少雾化。

挡风玻璃雨刷器 / 洗涤器控制器

挡风玻璃雨刷器/洗涤器控制器位于转向柱左侧转向信号杆的端部。旋转挡风玻璃雨刷器控制器至所需间隔、低速或高速位置。

转向信号杆上不同长度的杆用于控制间歇式雨刷器。处于这个位置时，向上旋转控制器采用快速间隔，向下旋转控制器采用慢速间隔。

按下转向信号杆端部的控制器，激活洗涤器。推动并按住以开启更长洗涤周期。持续使用十秒之后，洗涤器将自动关闭。

DEF (除霜) 模式下，外部空气通过挡风玻璃除霜器管道进入车内。可用于清除挡风玻璃上的冰或雾气。如果温度在 10 摄氏度 (50 华氏度) 或以上，空调将自动对空气进行除湿处理，以减少雾化。

操作小贴士：

潮湿天气中，驾驶前请先选择除霜器。这会减少挡风玻璃上的雾气。几分钟后，选择所需位置。为了防止车内积聚湿气，气候控制系统处于 **OFF (关闭)** 位置时请勿行驶。

清除挡风玻璃底部进气区域处的雪、冰或树叶。在炎热天气中，若车辆先前停车时关着车窗，那么如果您开着车窗驾驶两三分钟，空调会更快地降温。这会令车辆排出大部分炎热的混浊空气。然后正常运行空调即可。

请勿在除霜器出口上放置物品。这些物品会阻碍气流，降低挡风玻璃能见度。同样，避免在仪表盘上放置小件物品。这些物品会掉入除霜器出口，阻碍气流，同时可能会损坏气候控制系统。

座椅和安全带

(安全约束装置)

驾驶员座椅和乘客座椅有两种调整方式。抬起座椅前方的把手，让座椅向前或向后移动。拉动座椅侧靠近车门一侧的手柄，调整座椅靠背。

车辆行驶时，切勿调整驾驶员座椅或座椅靠背。

驾驶和乘车时，始终要竖直座椅靠背且膝部安全带要低于臀部。

发生撞车时，座椅靠背倾斜会降低座椅安全带的有效性。

驾驶员座椅和乘客座椅均已配备膝带和肩带相结合的安全带。使用安全带的方式为：将安全带锁舌插入对应带扣，直到您听到啪的一声并感觉其已锁住。对应带扣最靠近安全带锁舌的原始方向。确保锁舌牢牢固定在带扣中。

要解开安全带，按下松开按钮，从带扣中取出锁舌。

安全带预紧器

车辆的驾驶员座位和前排乘客座位均配有安全带预紧器。

安全带预紧器可去除安全带系统的多余带子。安全带预紧器使用的碰撞传感器系统与前置安全气囊辅助约束系统相同。安全带预紧器作用时，膝带和肩带的带子会收紧

安全带高度调整

可调整车辆驾驶员和前排乘客的安全带高度。调整肩带的高度，让肩带位于您肩膀的中间。

如需降低肩带高度，按下按钮并将高度调节器向下滑动。如需提高肩带高度，将高度调节器向上滑动。下拉高度调节器，确保其锁定到位。

调整肩带高度调节器至合适位置，让肩带位于肩膀中间位置。安全带调整不当会降低安全带有效性，增加碰撞中受伤的风险。

点火开关

点火开关有五个位置。请注意，位置没有标记。

处于 ACCESSORY (附件) 位置时，收音机等电气附件可在发动机未运转时运行。

处于 PARK (停车) 位置时，将锁住方向盘、自动变速器变速杆，且可以拔出钥匙。

处于 OFF (关闭) 位置时，将关闭发动机及所有附件，方向盘不会上锁。

处于 ON (开启) 位置时，所有电路皆可运行。警示灯亮起。驾驶时钥匙处于该位置。

处于 START (启动) 位置时，将用曲柄启动发动机。发动机发动后即松开钥匙。

倾斜式方向盘

房车配有倾斜式方向盘。

控制器是一个小手柄，位于方向盘下方左侧。只需把倾斜式方向盘控制器朝您的方向拉动，即可向上或向下移动方向盘。按住控制器，同时将方向盘调整至理想位置，然后松开控制器。车辆行驶时，切勿调整方向盘。

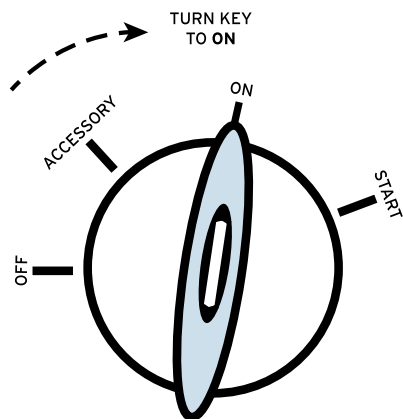

驾驶与道路规则

安全驾驶

驾驶前准备

注意：请勿让他人驾驶房车。只有租赁人和《租赁协议》上列出的其他驾驶员才有权操作房车。因未授权驾驶员而造成的任何及所有损害，均由租赁人承担全部责任。

进入驾驶座位之前，始终要先观察房车周围环境。您的车辆后面、车顶附近或车辆旁边可能存在汽车、自行车、儿童或树枝，待发现时已为时过晚。停车或倒车时，请务必检查一些盲点。

启动发动机前，先围绕车辆内外走一圈。

确保：

- 电力线插在电力线隔间内的插座上。
- 所有隔间门均已门上或锁住。
- 没有落下物品。
- 淡水软管和排水软管已断开连接并收好
- 检查淡水供应。确保水量充足，可支撑您抵达目的地。
- 车辆下方没有液体泄漏迹象。
- 车顶通风口已关闭。
- 冰箱门已门上。
- 橱柜门和抽屉已关好。
- 车厢入口门已关闭且门栓已插好。
- 车内没有松散物品。请勿将重物置于车顶存放区。

- 检查燃油供应。确保在到达下一个加油站前有足够燃油。
- 关闭外部污水管盖和排污阀。
- 确保顶部无障碍物。
- 侧视镜恰当对齐且紧固。为实现安全驾驶，必须使用侧视镜，所以请您尽快适应使用它们。
- 通过狭窄区域时，务必使用测位仪，而且需保持谨慎。紧密操纵环境是事故的高频发生地，比如停车场或服务站。
- 务必记得系好安全带!!! 法律有此规定!
- 松开驻车制动器。

驾驶准备

启动发动机前，确保车上所有乘客均已系好安全带。确保前照灯和车辆附件已关闭。确保设置好驻车制动器。(第 11 页)

确保变速杆位于“P”— 停车档。(第 11 页)

注意：启动燃油喷射式发动机时，启动前或启动过程中应避免按压油门。只有在发动机启动困难时才使用油门。

将钥匙转至 **ON (开启)** 位置，不要转至 **START (启动)** 位置。

注意：钥匙位置 (OFF、ON 等) 没有标记。(第 7 页)

故障排除 — 如果您难以转动钥匙，用力左右旋转方向盘直至钥匙能够自由转动。进入或离开车辆时，若前轮转动或其中一个前轮抵住路缘，或者若方向盘未归位，则可能会发生这种状况。仪表盘的数个指示灯会短暂亮起。

启动发动机

将钥匙转至 **START (启动)** 位置，不要踩油门踏板。发动机启动后即松开。钥匙会转回至 **ON (开启)** 位置。

首次尝试时，如果发动机在五秒内没有启动，则将钥匙转至 **OFF (关闭)** 位置。十秒后再试一次。如果两次尝试后发动机仍未启动，则等待十秒，然后将油门踏板踩至 1/3 至 1/2 的位置，踩住不放。转动钥匙至合适位置。发动机启动后，松开钥匙，随着发动机加速，逐渐松开油门踏板。行驶前，让发动机怠速运转几秒。

注意：如果温度低于 10 华氏度，每次尝试启动发动机时，时间可延长至 15 秒。

计算机系统控制发动机的怠速转速或 RPM。发动机启动时，怠速 RPM 运转得更快，以预热发动机。如果发动机怠速没有自动降低，请拨打旅行者协助热线。发动机处于更高 RPM 时，请勿让车辆怠速超过 10 分钟。

发动机处于高转速状态下延长怠速时间，会让发动机和排气系统温度过高，从而造成火灾风险或其他损坏。

故障排除

问题：

发动机启动缓慢或无法启动

解决方案 1：

使用应急启动开关。（查看右侧）

解决方案 2：

清洁和 / 或紧固蓄电池端子。

应急启动

如果发动机舱电池已放电或是在寒冷天气，您可使用房车内配备的应急启动开关。开关暂时将车厢电池和发动机舱电池连接起来，以获得额外起动功率。

使用应急启动系统：

1. 确保车辆停止，换至“P”档（停车档）并使用驻车制动器。
2. 长按应急启动开关。
3. 使用点火开关启动发动机。
4. 松开应急启动开关。

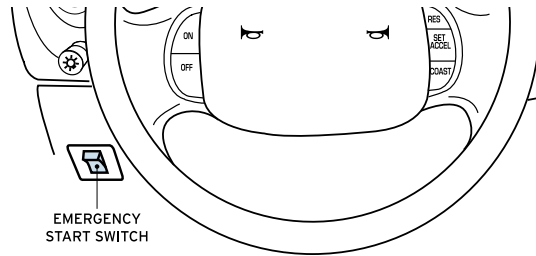

房车驾驶

请勿在干燥草地或其他干燥地被植物上停车、怠速行驶或驾驶房车。排放系统会加热发动机舱和排气系统，从而引发火灾。

尽管一氧化碳无色无味，但它确实存在于废气中。采取预防措施，避免其产生危险作用。如果您在房车内闻到废气，请立即拨打旅行者协助热线。如果您闻到废气，请勿驾驶。

制动器

行车制动器会自动调整。制动器偶尔发出噪音属正常现象，这通常不代表车辆制动系统出现性能问题。正常运行中，使用制动器时，自动制动系统可能会偶尔或间歇发出尖锐的声音或吱嘎噪音。这种噪音通常会在早晨刚开始使用制动器时听到；但是，制动时可能随时都会听到此种声音，而且噪音可能会因寒冷、炎热、潮湿、道路灰尘、盐或泥土等环境条件而加重。

制动时如果出现“金属碰撞”声、“持续刺耳”声或“持续尖锐”声，可能会磨损制动衬片。请立即拨打旅行者协助热线。

四轮防抱死制动系统 (ABS)

您的房车配备有防抱死 (ABS) 制动装置。像使用普通制动器一样使用防抱死制动装置。您可能会感到制动器出现振动，或者您可能会发现车外有一些噪音，但这属正常现象。让防抱死制动装置为您保驾护航，但是请记住：您的前轮仍可能停止转动。如果发生这种情况，在制动器上释放充足压力，让车轮再次转动，以便能够驾驶。

点火开关打开且发动机关闭时，仪表盘上的 (ABS) 标志灯会短暂亮起。如果指示灯一直亮起，则 (ABS) 需要维修。(ABS) 指示灯亮起时，防抱死制动系统会禁用，常规制动仍然有效，除非松开驻车制动器时制动警示灯同样保持点亮状态。当您启动发动机并开始驾驶之后，ABS 会进行自检。检测期间可能会听到短暂机械噪音。这是正常的。如果发现故障，ABS 警示灯会亮起。如果制动时车辆方向盘持续振动或颤动，请拨打旅行者协助热线。

ABS 通过检测制动时车轮是否抱死进行运作，并抵消这一趋势。即使制动器踩到底，车轮也不会锁死。如果出现紧急情况或需要 ABS 发挥最大作用，在制动器上连续施力。ABS 将立即激活，从而让您能够完全控制车辆，如有足够空间，将让您能够避开障碍物并以可控方式停车。

防抱死系统不会减少制动所需时间，或总是缩短停车距离。始终要在车辆和前方车辆之间留出足够的空间以便停车。

如果轮胎突然发生故障：

- 避免用力踩制动器
- 逐渐减速
- 牢牢握住方向盘，慢慢移动至道路以外的安全地方
- 停在稳固的平坦位置
- 关闭点火开关
- 打开危险报警闪光灯系统
- 拨打 **1-800-334-4110** 求助。

制动换档联锁

注意：您的车辆配有制动换档联锁功能。除非踩制动踏板，否则此功能可防止您从 **PARK (停车)** 档换档。(点火开关必须处于“**ON (开启)**”位置。)

试图将变速选择器从 **PARK (停车)** 位置移开之前，务必先踩下制动踏板。

警告：停车时，将变速选择器从一个位置移动到另一个位置时要踩住制动踏板。如果您没有踩住制动踏板，车辆处于就绪状态后可能会跳动。

使用变速杆驾驶

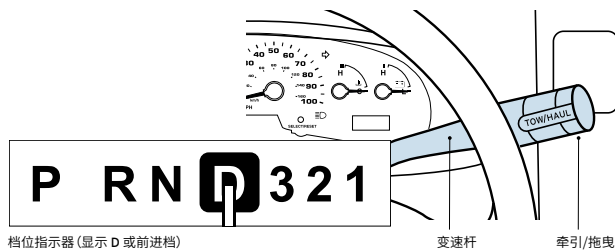

P (停车档)

车辆一定要完全停稳后，再挂入 **P (停车档)**。处于这个位置时，将锁住变速器，防止车轮转动。要将变速杆紧固锁定在 **P (停车档)** 位置，先将其拉向您的方向，朝着挡块完全逆时针推动它(左)，然后将其朝仪表盘方向推动。如果在没有朝您抬起变速杆的情况下您无法顺时针旋转它，那么变速杆就已经紧固锁定在 **P (停车档)** 位置。

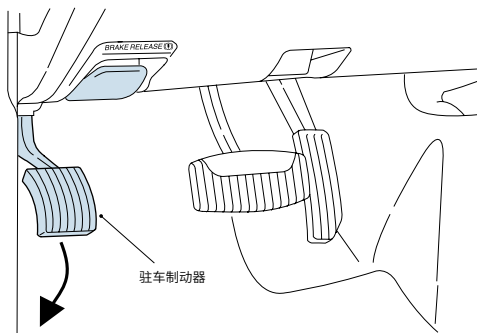

警告：停车时，除了将变速杆拉至 **P (停车档)** 位置外，务必要完全使用驻车制动器。

无论何时离开车辆，务必要关闭点火开关。发动机运行时，必须有人在场看管。

R (倒车档)

变速杆处于 **R (倒车档)** 位置时，车辆会后退。车辆一定要完全停稳后，再挂入 **R (倒车档)** 或从 **R (倒车档)** 挂入其他档位。

N (空档)

变速杆处于 **N (空档)** 位置时，可以启动并开动车辆。处于这个位置时，踩住制动踏板。

D (前进档)

变速杆处于此位置时，车辆将正常行驶。通过它，变速器可使用所有排档，减少油耗和发动机磨损。车辆提速时，变速器将自动换为高速档。如果通行或上坡时需要更多动力，可以踩下油门踏板，变速器将转为低速档。牵引 / 拖曳指示灯处于 **ON (开启)** 状态(参阅第 4 页)时，降低档位时，将会发生发动机制动。

何时使用 3 (三档)

使用 3 (三档)，在路滑时提高牵引性能，增强发动机制动。

何时使用 2 (二档)

使用 2 (二档)，以在路滑时启动，在降档时增强发动机制动。

注意：处于此档位时，行驶速度请勿超过 55 英里每小时 (88 公里每小时)。

何时使用 1 (低速档)

使用 1 (低速档) 上下陡坡，提供最大发动机制动。

注意：处于一档时，行驶速度请勿超过 30 英里每小时 (48 公里每小时)。

安全驾驶小贴士

速度

- 以稳定的速度驾驶可以节省油耗。保持在车道中间行驶。
- 请记住您驾驶的是一辆外形庞大的车辆，准备好遭遇侧风。
- 请勿疲劳驾驶。驾驶房车时要求全神贯注。
- 超速是造成交通事故最常见的原因之一。
- 在理想的天气条件下，您的最高速度绝不应超过标示的速度限制。
- 恶劣天气时应减速，以防止发生事故。
- 观察并遵守所有标示的速度限制，因为它们可能会突然改变。
- 在租赁柜台返还车辆时，您必须付清所有超速罚款和停车罚单。

在收费站使用卡车车道

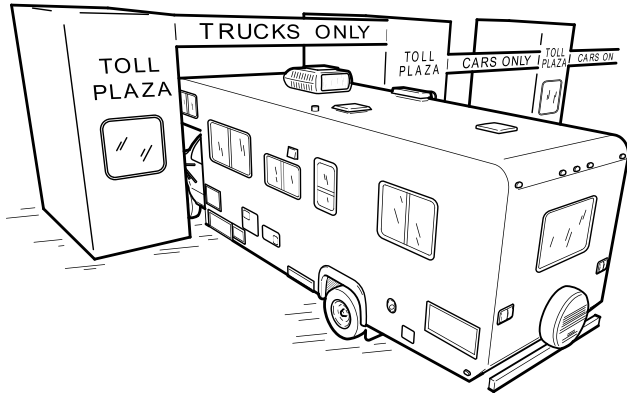

净空高度

- 务必了解您的房车尺寸。
- 低垂的树枝、加油站、餐厅及露营地的顶篷和标志，会造成通行高度问题。
- 请记住车顶上有一些物品（如空调、太阳能电池板和通风口），这些都会大大增加车顶的高度。
- 房车比传统汽车要高得多，所以请务必记住，至少要有 12 英尺（3.7 米）的通行高度。
- 通过加油站顶篷、树木、天桥、隧道、桥梁、收费站、餐厅等场所时，请牢记这一点。
- 在收费站时务必使用卡车车道。

通行

改变车道时，侧视镜并不能呈现完整的后视图。留意驾驶员正旁边和房车正后方的盲点。由于房车的重量和长度，需要更多的时间和距离

让其他车辆通行。确保前方有足够的畅通路段。

请记住您的房车比普通汽车要长得多，所以在您开回车道之前，给其他驾驶员留出足够的空间。

通过时或者通过山坡、

弯道或人行道时，不打信号灯是违法行为。

夜间驾驶

如果可以的话，请勿夜间驾驶。夜间发生了太多事故。疲劳的驾驶员，尤其

是在超速驾驶和糟糕的驾驶环境中，很可能引发事故。

停车和倒车

倒车时请勿依赖视镜!!! 务必使用测位仪——如果可以的话，让人站在房车外面检查净空高度、旁隙和障碍物情况。留出足够的视镜间隙。

停车时，车轮应转向路缘，车辆处于 P（停车档）且使用驻车制动器。

倒车警报器

您的房车配有倒车警报器。此警报器会重复大声发出哔哔的声音，警示车辆后方的人您正在倒车。当您把变速杆拉至倒车档位置时，就会自动发出这个音调。

倒车雷达

您的房车配有倒车雷达。只要车辆靠近物体，雷达就会在驾驶室内发出哔哔声。车辆与障碍物间的距离在 6 英尺内时，雷达会缓慢发出哔哔声。车辆与障碍物间的距离在 2 英尺内时，就会快速发出哔哔声。听到快速哔哔声时，停止倒车!

山坡（上坡和下坡驾驶）

（参阅“牵引/拖曳”，第4页）

上坡时，变速器将自动换为低速档。这会减少发动机压力，节约油耗。在陡坡上行时，请勿踩死油门踏板。这会浪费汽油，让发动机和变速器过热，并会造成永久性损坏。仅使用足够的汽油来保持前行。

下坡时，换至低速档，将速度降至更缓慢、更安全的水平。不要将制动器用作控制下坡速度的唯一方法。不断使用制动器会让制动能力失效。低速档使用发动机来“制动”车辆。下坡时不要踩制动器。这会导致制动器过热并最终失效，您需对此负责。

转弯

转弯时应缓慢谨慎。

请记住房车的转弯半径比普通汽车要大得多。弯转得大一些，留心侧隙和净空高度。净空高度不会总是标记出来。留心车辆尾部外摆。

制动和停车

保持车距！正常平面上您的车辆和前方车辆至少要保持四秒车距。

您前方的车辆通过特定点时，比如标志，数“一千零一、一千零二、一千零三、一千零四”。这大约需要四秒钟。如果您在数完之前通过同一点，那么您跟得太近。路滑的时候，甚至需预留更多空间。

长时间使用制动器会导致过热，并可能导致制动减弱，从而需要更长的停车距离。

避免突然停车。路滑时突然制动或变速可能会导致打滑、失控以及事故。

通行控制装置（减速道钉）

请留意通行控制装置。这些装置将会在您的轮胎上扎洞并造成损坏。可能会有标志向您发出这些装置的警告。对于所有因疏忽造成的轮胎损坏，均由您负责。

恶劣或冰冻天气

刮风或路面湿滑时请减速。

房车尺寸较大，容易受到侧风影响。

冰雪天气或雨天驾驶时，制动距离会更长。在您的车辆和前方车辆之间留出额外空间。

恶劣天气条件下，打开前照灯缓慢行驶。雨后避免停留在软质路肩上。如果被困，拖车费用由您负责。

雪天驾驶时，请勿使用胎链。如果需使用胎链，请勿驾驶！胎链会损坏房车。严禁在我们的房车上使用胎链。

遇到尘暴时，靠边停车并把灯关掉。

遇上极其炎热的气候，避免在中午驾驶。如果您必须驾驶，开慢点。开到平坦道路之前，请不要打开空调。多带点水。

遇上冰冻天气，需要执行特殊操作程序来防止冰冻损坏（参阅第45页的“冬季操作和冰冻损坏”）。这是您的职责所在，而且**对于所有可能发生的损坏，均由您负责。**如果可能发生冰冻情况，请在出发前与租赁点核实，或拨打旅行者协助热线。如果计划在冰冻天气旅行，租赁人有责任通知Cruise America代表。Cruise America站点将根据要求为您的车辆做好防冻措施，但需收费。

冰冻温度还会对丙烷系统产生影响。在极端寒冷的天气中，外面可能没有足够的热量来蒸发丙烷罐中的液态丙烷。这会减少甚至停止向您的电器供应流量。

如果您对这些情况有其他担忧，请拨打旅行者协助热线

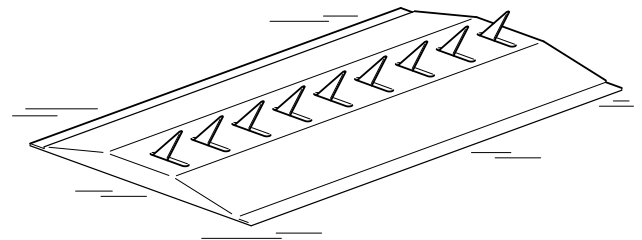

通行控制装置（减速道钉）

停车加注燃油和丙烷（液化石油气）

加注油箱和/或 LPG 罐之前：

- 关闭所有燃气用具和指示灯（火炉、热水器、冰箱和炉灶）。关闭丙烷罐。
- 关闭发动机和发电机。
- 仅使用普通无铅汽油。

警告：不能使用柴油。 如果将柴油加注至燃气发动机中，对于因冲洗发动机而产生的任何和所有费用、清理费用、环境相关费用以及任何修理和/或拖车费用，均由客户承担。

- 检查轮胎和轮胎气压。对于“冷”轮胎（即车辆已停放至少一个小时或驾驶距离少于 3 英里），建议气压为 80psi。

⚠ WARNING

**MAINTAIN PROPER
AIR PRESSURE
TIRE: LT225/75R16
PSI COLD: 80
(KPA: 550)**

警告：请勿为了驾驶更平稳而让轮胎充气不足。 这是一种危险的错误想法。轮胎充气不足会导致轮胎快速过热，造成胎面分离，从而导致轮胎爆裂。

- 每次加注时，检查机油、传动液、发动机冷却液和挡风玻璃清洗液。如果需要更换机油或加注传动液，您可以报销。请保存收据。使用 5W-20 发动机机油。
- 每使用六小时后检查发电机油位（关闭发电机）。发电机使用 SAE 30 油。（参阅第 26 页）
- 检查制动灯和转向信号灯的运行情况。
- 调整视镜。
- 任何时候都不要因为任何原因拆下散热器盖。可能会产生严重伤害。一定要目视检查透明冷却液储存罐中的冷却液液位。根据需要加注冷却液。
- 无人看管的情况下不要把贵重物品留在房车车内。一定要随身携带。
- 停车一段时间后，检查房车下方，看是否有任何泄漏。如果有，请查明原因。
- 确保制动液液位处于 MIN（最少）和 MAX（最多）标记线之间，属于正常工作范围。如果液位位于正常工作范围之外，请拨打旅行者协助热线安排维修
- 请记住，除加注燃油和润滑油之外，所有维修服务均必须由专业人员执行。
- 停车或倒车时，一定要有人在车外进行引导。

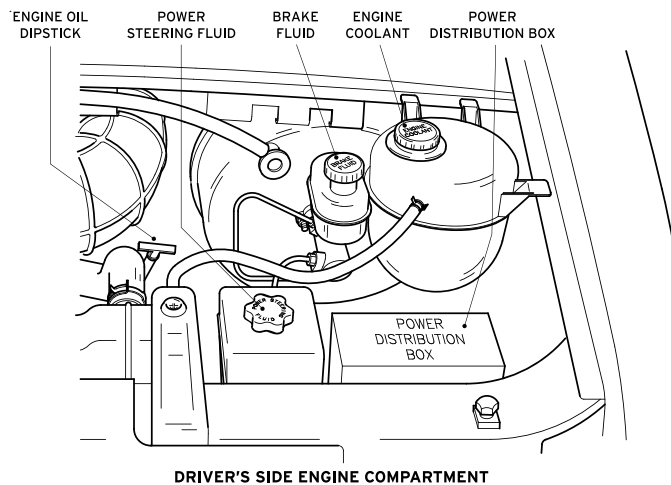
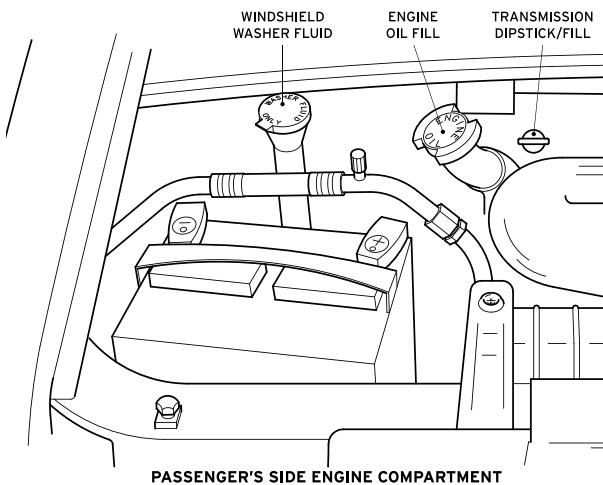

事故、服务与维修

事故

如果发生事故，通过拨打免费电话 **1-800-334-4110** 立即通知 Cruise America，返还车辆时填写完整报告。一定要获得警方报告。有时警方无法到达您所在的位置。在这种情况下，通过电话告诉他们您的信息，并询问他们文件编号。如果无法获得警方报告，您必须从事故另一方处获得全部信息，包括全名、车牌号和注册状态、保险信息和事故细节的书面说明。

所有涉及他方的事故**必须在 24 小时内进行报告**。您必须提供警方报告、文件编号，并在返还租赁车辆时填写事件/事故报告。

保险识别 (ID) 卡

租赁房车后，您会获得保险识别 (ID) 卡。请将这张保险识别卡和车辆注册文件留在房车内。不要将这些文件随同您的私人文件一起携带。

应急服务和维修

如果车辆发生机械故障而无法使用，尽快将车辆完全熄火停到路边。拨打 **1-800-334-4110** 获取说明。任何情况下都不要弃车。

所有超过 \$75.00 的维修都需要获得旅行者协助代表的授权。
\$75.00 及以下的维修费和杂费不需要致电旅行者协助热线。
维持液位不需要授权。保存好所有收据以供报销。

轮胎维修

如果发生爆胎，可使用备用轮胎。为了您的安全，我们不提供更更换轮胎的工具。拨打 **1-800-334-4110** 寻求协助。

如何防范维修骗局

在加油站或服务站时，必须有人看管您的房车。仔细观察服务人员正在做的工作，并询问问题。留心高压销售策略。在同意任何维修之前，请先拨打旅行者协助热线。

请记住：超过 \$75.00 的维修需要我们的授权，否则您将不能报销。\$75 及以下的维修费和杂费不需要致电旅行者协助热线。

我们建议在全国性企业按需更换机油，比如 Jiffy Lube、Ford 或 Goodyear。大多数机油更换的费用约为 \$75.00。完成作业前，先询问机油更换的价格。如果价格似乎过高，请拨打旅行者协助热线 **1-800-334-4110** 或前往另一个服务站点。

安全设备

烟雾报警器

警告: 烹饪食物时可能会触发报警器, 请不要为了图方便而断开烟雾报警器。而应打开门窗, 让烟雾散去。

您的房车内有配备烟雾报警器, 可以保护您的安全, 让您安心无忧。报警器由可更换的 9 伏电池提供电力。如需更换, 会开始发出一种鸣叫声。您可在出发工具包中找到新电池, 换上它。

找到烟雾报警器

烟雾报警器为圆形, 安装在房车内顶中。

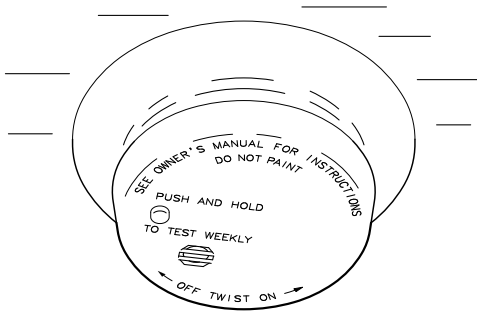

更换电池

1. 要安装新电池, 请顺时针旋转烟雾报警器盖, 将其从安装支架上拆下。
2. 拆下并丢弃现有电池。
3. 安装新电池 (可在出发工具包中找到)。
4. 检查以确保电池连接紧固, 且电池牢牢固定在电池盒中。
5. 按下测试按钮以测试报警器。
6. 对齐天花板悬挂架的标签并逆时针旋转, 重新安装报警器。
7. 再次测试报警器。

灭火器

您的房车配有化学干式灭火器。灭火级别为 B 类火灾 (液体和油脂) 和 C 类火灾 (电气)。要使用灭火器, 拉动顶部的环, 将喷嘴对准火焰底部, 按下或挤压手柄。

通过将喷嘴从一侧扫至另一侧, 覆盖火焰底部的整个宽度。

找到灭火器

灭火器位于车厢入口门处的阶梯一侧。

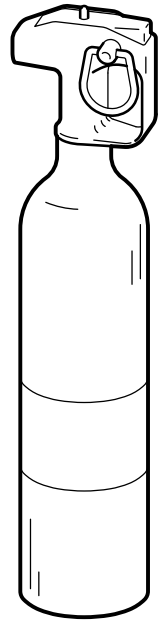

液化石油气泄漏检测器

液化石油气泄漏检测器是一种电子设施, 旨在检测并警告您房车内部可能发生液化石油气泄漏。检测器会立即发出快速的哔哔声警示操作员, 并会关闭丙烷罐中的气体释放。(参阅第 31 页了解有关此检测器的更多信息)。

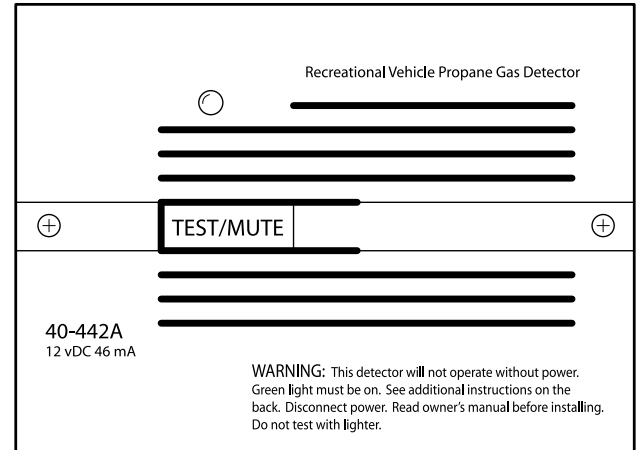

一氧化碳检测器

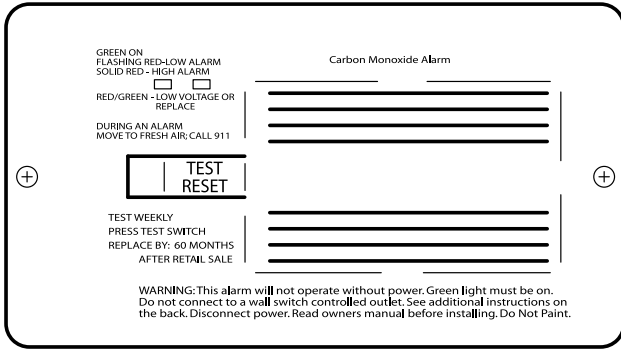

CO（一氧化碳）检测器要么位于床尾上方，要么位于小餐室上方。检测器持续不断地监控着房车内部空气，检测一氧化碳是否存在。如果检测到房车内部存在危险水平的一氧化碳，检测器会发出警报声。

听到警报声时，如果您在驾驶，必须停下车，关闭马达和发电机，打开车门，离开车辆。如果未驾驶时听到警报声，打开所有门窗，让房车内部通风。确保没有物品在检测器前或阻挡检测器。车厢排气之后，重新设置检测器。如果问题持续存在，请拨打旅行者协助热线。

CO 检测器故障排除

鸣叫声表示车厢电池电量过低。运行底盘发动机，给车厢电池充电。

紧急出口

紧急出口位于用餐区和/或房车后方，标有下方所示标签（位于窗口）。打开通户，离开房车。



您也可以通过主入口门或前驾驶室门离开房车。

窗户操作

可以通过轻轻拉开门闩松开窗户，滑动玻璃打开房车窗户。下雨时不要忘记关闭窗户。

驾驶或操作发电机时，您应该保持窗户关闭，防止废气进入房车内部。

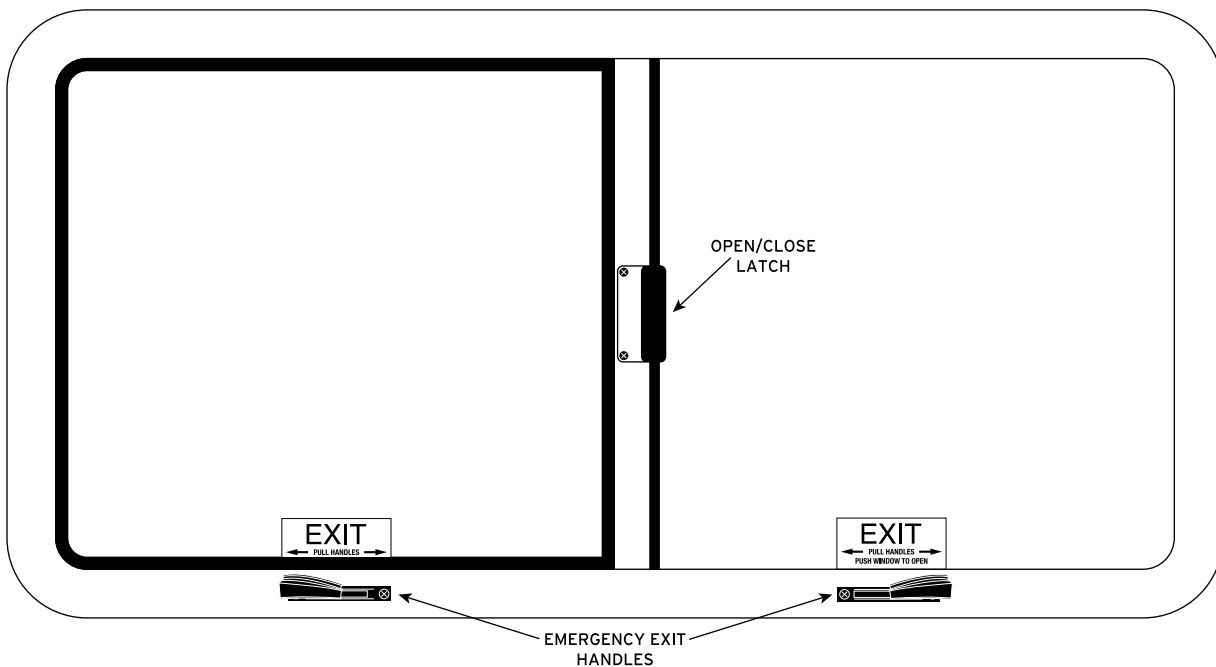
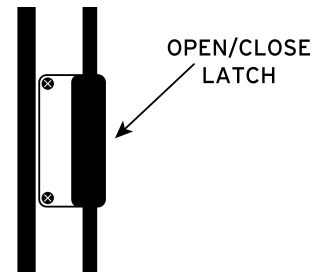

露营场所小贴士 与车辆规格

露营场所

抵达露营场所

尽量要在天还亮的时候抵达目的地，这样您就可以注册并找到您的营地。有些露营场所有障碍物和树木，这可能会损坏房车的车顶或起落架。

一定要找一个平坦的营地，这样您的冰箱就能正常工作。

如果您抵达时露营地办公室已关闭，下班后您仍可以登记入住。提前致电是个不错的选择，这样露营场所就不会把您的营地分给别人，还有一种可能，您最后会获得一个住宿设施不完整的营地。虽然您仍可以使用您的发电机发电，但天黑后使用发电机可能受到限制。

电气连接

只要可能就请求电气连接。如果您停留的时间超过一天，那么您应该请求完整连接（电气、水和转储装置）。这会让您的停留更加愉悦，因为您可以给您的车厢电池充电，还可以运行您的电器，不需要使用 12 伏特的电池。您无需担心由于耗尽了 12 伏特的车厢电池而致使电器无法正常工作。

将您的房车连接至露营地的电源简单而又轻松。只需要将房车的电力线从电力线隔间内的插座上拔下来，然后插进营地 120 伏特的插座即可。如果营地只有 15 安培的插座，您可使用随附的适配器。

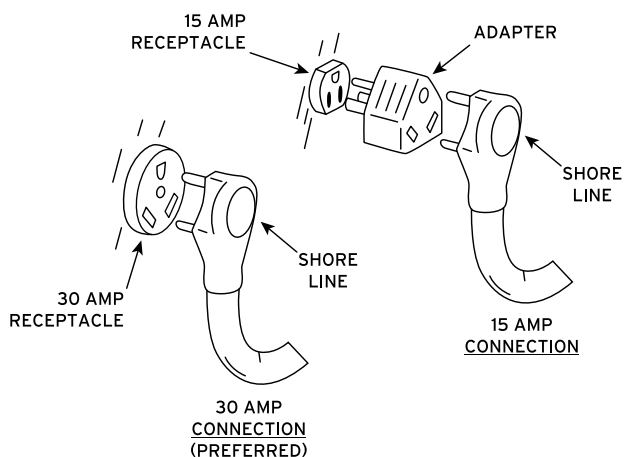

水连接

拆下淡水软管，连接至房车和露营地水龙头。警告：有些露营地供应的水是井水，可能不适合饮用。Cruise America 强烈推荐瓶装饮用水、冰块或任何其他生活用水。

注意有些露营地的水压非常高，可能会导致您的供水系统漏水。如果碰上非常高的水压，我们建议您使用一个 30-50 磅的水压调节器（可在露营地商店购买），防止水管破裂。

警告：如果夜间温度预计会在较长一段时间内低于冰点，您必须为房车做好防冻措施。请遵循本指南淡水系统（冬季操作和冰冻损坏）部分的说明。房车的所有冰冻损坏均由您负责。（另请参阅第 45 页）

下水道连接

从储存舱拆下下水道软管，连接至房车的污水排水口。（参阅第 43 页：“清理污水储存槽”。）关闭两个排污阀，即使已经连接至营地下水道系统。监控储存槽液位，只有在面板读数达到 3/4 或以上时才放空储存槽。倾倒完毕后，关闭阀门，将马桶填至 1/4 满。在马桶中加入化学物质，然后冲水，这样废物就能溶解在水里。

警告：如果您在露营且能够连接下水道软管，请保持阀门关闭。只有在倾倒时才打开阀门，然后再次及时关闭阀门。只有在储存槽达到 3/4 满后才进行倾倒，这样才会有足够的压力。如果您只是让阀门开着，固体废物就会沉淀，您的废弃物槽就会堵塞！

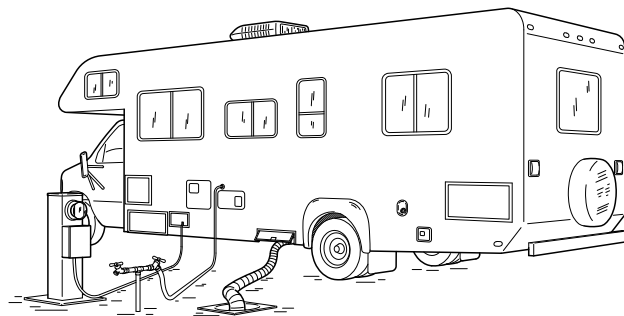

露营场所礼仪

在您进入任何露营场所、公共场所或商业场所后，礼仪常识规则无处不在。不管您是计划停留一晚还是延长停留时间，您都会加入一个社区，应该成为一个好邻居，遵守露营规则。不要发出过多噪音，注重周围的环境，清理所有垃圾，晚上不要运行发电机。

如果您在下午晚些时候或晚上抵达露营地，把灯光调暗，尽量不要发出声音。在露营场所时，储存一些马桶化学清洁剂和房车卫生纸是一个好主意，因为这些物品在任何超市都买不到。

露营地车辆安全

离开房车时，不要把贵重物品留在房车内。随身携带贵重物品。关闭所有窗户。关闭窗帘和前方的私密遮帘。

在简陋场所过夜

如果您的露营地没有电气、水或下水道连接，询问露营场所办公室垃圾站和补给水的地点。

1. 如果没有接通电源，确保发动机油箱内有足够的燃油来运行发电机。（发电机每运行一小时消耗大约1加仑的燃油，当油箱液位低于1/4满液位时，发电机将停止工作。）
2. 确保注满淡水水箱。
3. 只有在您需要热水时才打开热水器。用完之后关闭。
4. 在车厢内使用发电机进行所有电气操作。*** 这将确保您的车厢电池保持满格电量。**（参阅第23页）**重要：**使用火炉、室内灯和电器会很快耗尽您的车厢电池。
5. 检查冰箱指示灯是否仍然亮起。如有必要，根据本指南冰箱部分的说明重新启动指示灯。

离开露营场所

1. 从露营地插座上断开电力线，将电力线的末端重新插入房车电力线隔间内的120伏特插座。如果您已使用15安培适配器，也要将它储存至电力线隔间。
2. 关闭两个倾泄阀。从房车断开下水道软管连接。提起软管，排出软管中的液体。
3. 关闭水龙头，断开房车的淡水软管连接。
4. 如果您需要为房车淡水箱添加淡水，请卸下淡水水箱盖，将软管末端放入加注孔中。只需转动一半水龙头，因为水箱在加注时必须通风。加注淡水水箱。
5. 将下水道软管重新存放至隔间内。
6. 关闭水龙头，从露营地的龙头上断开淡水软管连接，排出多余的水，然后再把软管存放至隔间内。
7. 离开营地前，关闭所有隔间门。
8. 关闭热水器。我们建议这样做，因为热水器是快速恢复装置。
9. 关闭冰箱门，检查以确保您的冰箱在您驾驶时使用液化石油气进行运作。
10. 关闭车顶通风口。
11. 确保房车内所有松散物品都已紧固并妥善保存。
12. 检查所有轮胎。如果有轮胎气压过低，尽快充气。
13. 如有需要，调整侧视镜。
14. 停车或倒车时，一定要有人在车外进行引导。
15. 闭上入口门的门闩。
16. 开车离开之前，确保所有乘客都已系好安全带。

常见车辆规格

车辆类型	紧凑型	标准型	大型
类别	C19	C25	C30
发动机	V-8	V-8	V-10
变速器	自动	自动	自动
动力刹车	是	是	是
动力转向	是	是	是
内置空调	是	是	是
恒速操纵器	是	是	是
双后轮轮胎	无	是	是
立体声系统	是	是	是
冰箱	是	是	是
火炉	是	是	是
炉灶燃烧器	2	3	3
微波炉	是	是	是
车顶空调	是	是	是
发电机	仅美国	仅美国	是
淋浴	是	是	是
抽水马桶	是	是	是

容量 (加仑/公升)

燃油 (无铅)	40/151	55/208	55/208
热水器	6/22	6/22	6/22
淡水	20/76	40/151	40/151
中水	18/68	35/132	35/132
污水 (废水)	17/64	30/114	30/114
液化石油气	12/45	12/45	12/45

尺寸 (英尺/米)

长度 (四舍五入至英尺)	20'/6.1m	25'/7.6m	30'/9.1m
宽度 (包含视镜)	10'/3m	10'/3m	10'/3m
净空高度	12'/3.7m	12'/3.7m	12'/3.7m
重量 (总体车重标准值 — 磅/千克)	9,600/4,354	11,500/5,216	14,050/6,373

客户须知: Cruise America 和 Cruise Canada 每年从几家不同的制造商处购买新车, 我们无法保证车辆规格完全精准。功能/便利设施均采取典型类型, 可在不另行通知的情况下增加或减少。车辆尺寸均为近似值。

监控板

通过这些面板，您可以便捷地检查淡水水箱、黑色储存槽（厕所废弃物）、灰色储存槽（洗涤槽和淋浴废水）以及液化石油气（丙烷）罐等装置的大致液位。您也可以检查辅助（车厢）电池的状况，打开水泵和热水器，启动或关闭发电机（若有）。

检查水箱液位：

要检查淡水水箱的可用水量，长按“液位检测”开关。例如，如果水箱有 2/3 满，那么面板上 1/3 和 2/3 指示灯会亮起。这适用于面板上的所有储存槽液位。（参阅下方表格。）

液位	指示灯
1/3	1/3
2/3	1/3 和 2/3
注满	1/3、2/3 和 F

帮助性提示：

监控板是为了方便起见，如果未正常工作，不会破坏您的假期。以下几种替代方法可以检查大部分液位。

液化石油气罐上安装有辅助表。可在此处查看储存罐液位。

视乎您的房车型号而定，淡水水箱可能位于小餐室面向后方的桌椅下方或后床下方。水箱呈半透明白色，您可以透过水箱查看水箱液位。

您可以通过查看马桶的填满程度来确定黑色储存槽（厕所废弃物）的液位。监控板上的马桶废物箱仪表偶尔可能会读取错误。这是因为安装在储存槽内部的传感器探头有时会被颗粒覆盖，导致面板上显示错误读数。为了防止这种情况发生，上厕所时一定要用大量淡水冲洗。不要往马桶内倒油脂或油。一定要使用易溶解的房车专用卫生纸，用房车用干式或液态酶马桶化学清洁剂进行清洁。如果您发现一号储存槽显示错误读数，您可以使用以下方法进行纠正：首先排干储存槽。然后往储存槽倒入水以及 1/2 杯的洗碗皂。然后行驶一小会即可。晃动的水通常会把探头清洗干净。

灰色储存槽（洗涤槽和淋浴废水）的液位无法轻易确定。但是，如果沐浴时有水流出来，这表明储存槽已满。

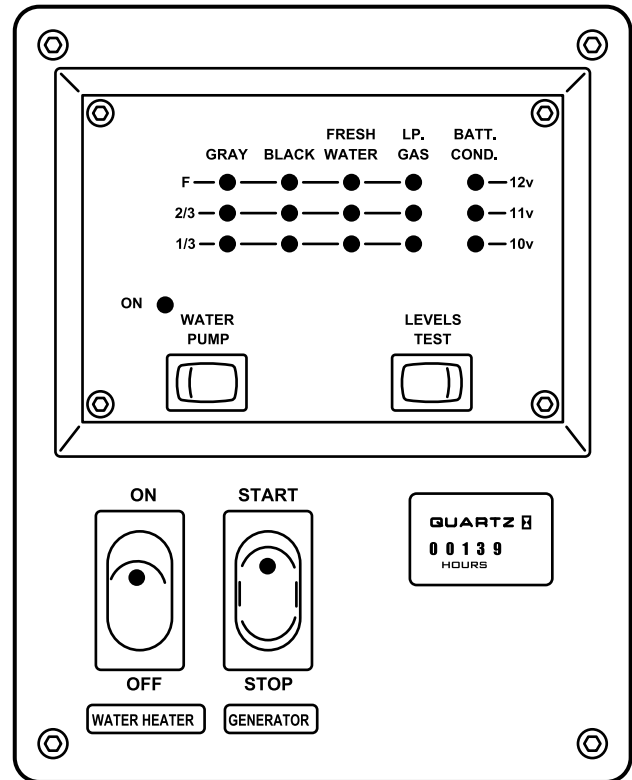

检查电池状态：

通过电池状态开关，您能够知道车厢电池充电的大致情况。要检查电池状况，您必须先断开电力电源，关闭发电机和发动机。按下“电量测试”开关，面板上标记为 10v、11v 或 12v 的指示灯就会亮起。如果 12v 指示灯没有亮起，您应插入电力电源或运行发动机或发电机来给车厢电池充电。

监控板上的控制器开关

您可以在监控板上看到发电机启动 / 停止开关（仅部分型号）、热水器开关和水泵开关。

发电机开关可以开启或关闭发电机。（参阅上文）有关更多信息，请参阅发电机部分。（参阅第 38 页）

热水器开关可以开启热水器，提供热水。还配备一个指示灯让您了解是开启还是关闭状态。请参阅热水器部分，了解有关热水器使用的更多说明。（参阅第 38 页）

水泵开关配有指示灯，让您了解是开启还是关闭状态。

电气系统

电气系统

所有房车均配有两个独立电气系统：(1) 一个 12 伏特的 DC 系统（来自电池电源的直流电）以及 (2) 一个 120 伏特的 AC 系统（来自电源插座或车载发电机的交流电）。

12 伏特系统

您的房车有两个 12 伏特的电池：一个位于发动机舱，另一个位于车厢内。车厢内的电池又称辅助电池。

驾驶房车时，发动机舱电池（位于引擎盖下方）由交流发电机进行充电。为发动机点火系统、仪表盘控制器、开关和房车的所有外部照明提供电力。

辅助或车厢电池为火炉、水泵、液化石油气检测器、CO 检测器监控板以及所有内部照明提供电力。还为热水器和冰箱的电子控制装置提供电力。

辅助或车厢电池有两种充电方法：

- 发动机运行时从车辆交流发电机充电，约 30 分钟（这是最有效的方式）。
- 通过电源转换器从 12 伏特系统进行充电（使用电力线或发电机以较低的充电率进行充电，耗时至多 6-8 个小时）。

12 伏特系统故障排除

1. 车厢电池电量可能过低（可通过监控板查看）。您可以通过运行底盘发动机来为车厢电池充电。如果车厢电池无法充电，请拨打旅行者协助热线，安排更换车厢电池。
2. 保险丝可能已坏。更换用保险丝，可在汽车配件店、五金商店和某些加油站进行购买。
3. 可能需要冷却或重置 40 安培断路器。重置前必须先冷却断路器。某些车型中，必须按下重置按钮。而在其他车型中，断路器会自动重置（无重置按钮）。重置按钮通常位于断路器背面，可以感觉到但看不到。（参阅第 24 页）
4. 如果断路器失灵，无法重置，就会出现电过载或其他问题，您必须拨打旅行者协助热线。
5. 如果车厢里有臭鸡蛋的气味，那么表示车厢内有硫磺味，很可能来自车厢电池，原因可能是充电过度或电池短路。打开车厢内所有窗户，并拨打旅行者协助热线安排维修。

120 伏特系统

将房车的电源线连接至 120 伏特的外部电源或车载发电机，您可以运行房车内的车顶空调、微波炉和 120 伏特的电源插座。

浴室和厨房的 120 伏特插座由接地故障断路器 (GFCI) 提供保护，该装置旨在保护您在使用电器时免受电击伤害。

注意：如果接通电源，电源出口没有电流，按下重置按钮（位于 GFCI 插座正中心）。

使用车载发电机时，120 伏特的电力线必须插入电力线隔间内的插座中。

（查看下方图解）

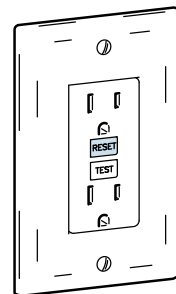

GFCI 插座

120 伏特系统故障排除

1. 电力线必须插入 120 伏特外部插座或电力线存放隔间内的发电机插座中。如果使用 120 伏特外部插座，确保插座断路器已打开。如果使用发电机插座，您必须运行发电机。
2. 电源转换盒中的断路器必须处于 **ON (开启)** 位置。（参阅第 25 页）
3. 发电机上的 30 安培断路器必须处于 ON (开启) 位置。（参阅第 26 页）

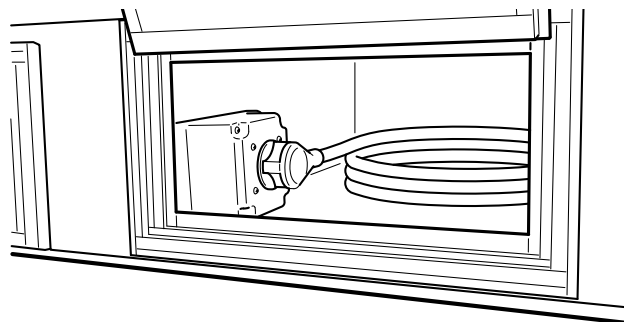

120 伏特电力线存放/插座

40 安培重置位置

C19:

AT REAR OF COACH

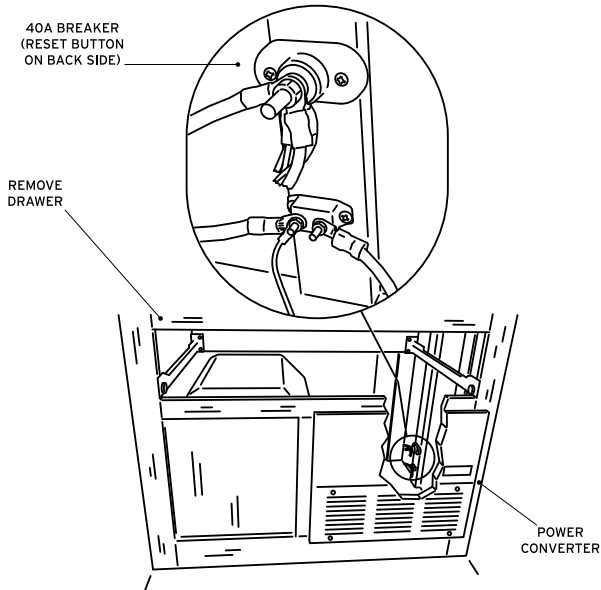
**SOME C30'S:**

UNDER REAR BED (ALTERNATE LOCATION IS UNDER FORWARD DINETTE SEAT)

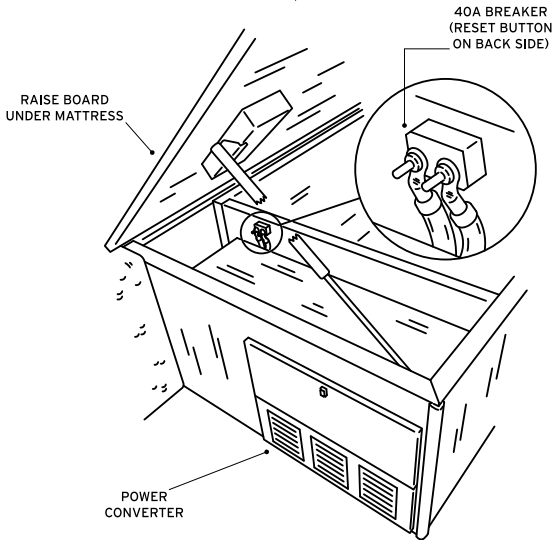
**SOME C25'S:**

UNDER REAR BED (ALTERNATE LOCATION IS UNDER FORWARD DINETTE SEAT)

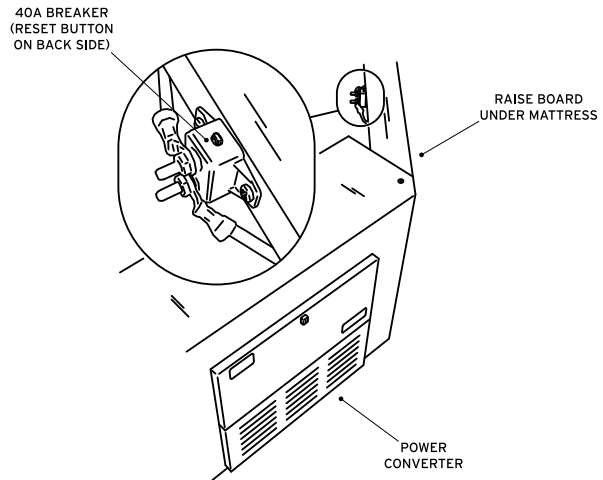
**SOME C25'S AND C30'S:**

UNDER FORWARD DINETTE SEAT (ALTERNATE LOCATION IS UNDER REAR BED - SEE ABOVE AND LEFT)

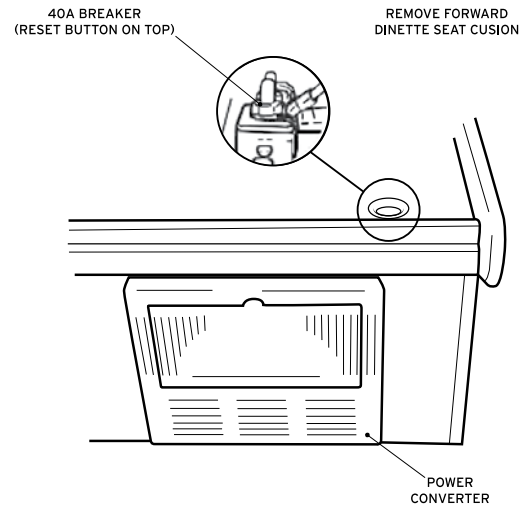
**电源转换器**

我们的车辆运行两个不同的电气系统：一个 12 伏特的 DC（直流电）系统以及 120 伏特的 AC（交流电）电源。当房车插入露营地插座或插入电力插座（发电机运行）时，使用电源转换器将 120 伏特的交流电转换为 12 伏特的直流电。转换器为内部灯、风扇和水泵提供 12 伏特的直流电。120 伏特的交流电为墙壁插座、车顶空调装置和微波炉提供家用电流。

转换器配备一系列汽车保险丝和断路器。警告：如果保险丝烧断（熄灭）必须使用相同类型和相同安培数的保险丝进行更换。更换更大安培数的保险丝可能会对 12 伏特直流系统造成严重损坏。

120 伏特交流系统配备一系列断路器。如果其中一个断路器可能会跳闸，将开关一直移动至 **OFF（关闭）** 位置，直至听到咔哒一声，然后重新按回 **ON（开启）** 位置（如断路器上所示）。如果反复尝试都无法解决问题，请拨打旅行者协助热线。

不要在转换器附近存放易燃物料。转换器会产生大量热量，需要尽量通风。保持转换器周围区域畅通，以便适当通风。如果转换器过热，将会暂时关闭。转换器有一个恒温控制的冷却风扇，可以循环开关。这是为了在需要时保持转换器冷却。

位置：参阅第 24 页，找到电源转换器的位置。

底盘电子元件

底盘或驾驶室有一组保险丝和断路器，与车厢分开，并在发动机、仪表盘组件和外部灯上运行独立部件。重要的是，如果这些部件中其中一个出现问题，请拨打旅行者协助热线。有两个保险丝盒：一个位于驾驶员侧仪表板的下方，另一个位于驾驶员侧引擎盖的下方（通常标有“电力配电箱”字样）。

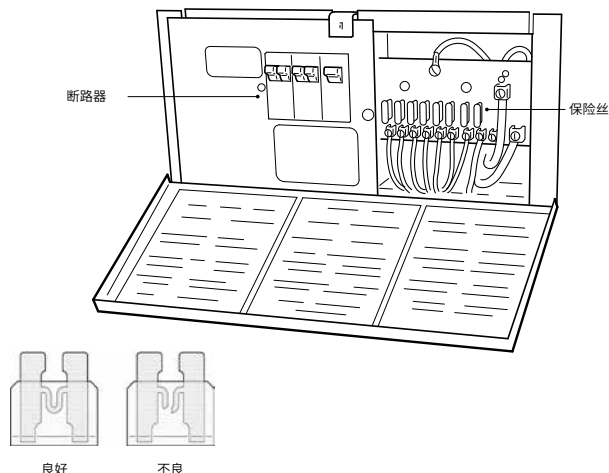

发电机

注意：有些房车没有配备发电机。

如果外部电源不可用或您在驾驶房车时，发电机旨在提供 120 伏特的电力。这个功能让您在驾驶时或通过树林时可以享受房车的所有舒适。发电机每运行一小时消耗大约一加仑的燃油。房车发电机与发动机共享燃油供应，油箱容积只剩 1/4 燃油时，发电机将关闭。如果露营时没有 120 伏特的电源连接，或者旅行时无法使用发电机，您需要提前计划，给油箱加满油，这样发电机就可以不间断地使用。

注意：120 伏特电力线必须插在电力线隔间内的插座上，以便让发电机为所有房车系统提供电力。（参阅第 23 页）。

发电机旨在为下列电器供电：

- 车顶空调
- 所有 120 伏特插座
- 微波炉
- 还可以给辅助电池充电
- 冰箱（交流模式）

发电机启动前检查：

- 每天检查一次油位或每运行六小时后检查一次。
- 检查燃油量是否充足（油箱内最少要有 1/4 的油量）。

启动发电机：

- 启动和关闭发电机时，您必须关闭所有电器、车顶空调和微波炉或当前使用的所有插座。
- 发电机启动/关闭按钮位于车厢入口门或厨房区域的监控板上。要启动发电机，长按启动/关闭按钮端的“START（启动）”十秒钟。如果发电机没有启动，等待约三十秒然后重试。如果发电机仍未启动，查看第 27 页的故障排除。

注意：发电机本身有一个发电机辅助开关。（查看下方图解）

关闭发电机：

- 关闭之前，关闭空调和其他所有运行的 120 伏特电器。让发电机运转两分钟，以冷却发动机。
- 要关闭发电机，长按启动/关闭按钮下端直至发电机完全停止。

重新启动失速发电机：

• 试着判断关闭原因。查看发电机故障排除（第 27 页），按照所列说明操作。

• 关闭所有电器重启发电机。

• 发电机启动后，一次打开一台电器，直至完全重新运行。

重置断路器：

• 如果主配电板断路器跳闸或发电机断路器跳闸，您可能需要减少同时运行的电器数量。要重置转换器中的断路器，将断路器按至“off（关闭）”位置，直至听到咔哒一声，然后将断路器按回“on（开启）”位置。运行微波炉时，试着关闭车顶空调。这会减少发电机负载。使用完微波炉后，再打开车顶空调。

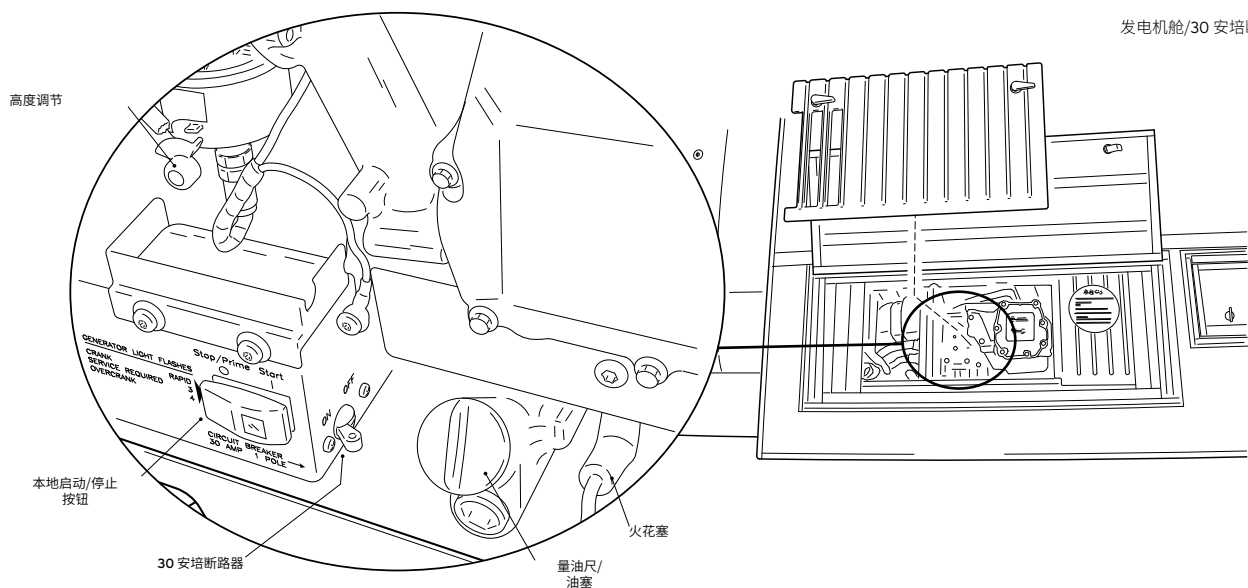
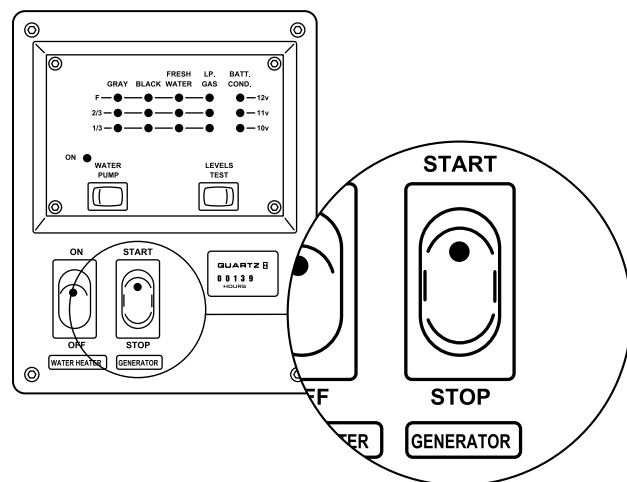

发电机舱/30 安培断路器

发电机故障排除

无法转动	1. 电池电量不足	启动底盘发动机然后打开发电机
	2. 电池连接不良	清洁并紧固所有电池和电缆连接
	3. 保险丝烧断	更换控制面板上的保险丝
转动缓慢	1. 电池电量不足	启动底盘发动机 然后打开发电机
	2. 电池连接不良	清洁并紧固所有电池和电缆连接
	3. 连接负载	启动前断开负载
转动但无法启动	1. 油箱内燃油不足 1/4	添加燃油
	2. 油位过低	根据需要加油。
	3. 燃油过滤器堵塞, 劣质燃油, 火花塞堵塞	拨打旅行者协助热线, 安排检修
驶至偏僻处停车	1. 燃油不足	添加燃油
	2. 油位过低	根据需要加油。
	3. 油量过多	降低发电机油位
启动并运行装置, 然后在松开启动开关时关闭	1. 液位过低	检查并将所有液位提升至适当位置
	2. 可能过热	检查空气流通是否受阻, 以及 发电机机罩是否正确关闭
	3. 其他功能性问题	联系旅行者协助代表
断路器跳闸	电路过载	关闭一些电力负荷, 重置断路器
运行发电机 然后电压急增	负载启动	关闭所有电器, 重启发电机

120 伏电器

微波炉

有关微波炉

Cruise America 房车使用的微波炉仅适用于房车。使用的炊具高度和类型会影响烹饪时间。

注意：微波炉仅在 120 伏特电压时运行。要使用 120 伏特交流电，您必须把电力线插在露营地插座或发电机插座上。（发电机插座位于电力线隔间内。）如果您将电力线插入发电机，必须运行发电机以提供 120 伏特的交流电。

类似于所有微波炉，有些物品不宜放入微波炉中。

不建议使用：

- 玻璃罐 — 可能会碎。
- 纸袋 — 除了微波炉专用爆米花袋 — 会造成火灾隐患。
- 泡沫盘或泡沫杯 — 可能会熔化。
- 塑料容器 — 可能会熔化。
- 金属餐具和面包袋上的金属扎线带。
- 不要使用带金属边框的碟子。
- 铝箔。

建议使用：

- 玻璃或陶瓷的盘子和碗。
- 微波炉烤盘。
- 可在微波炉中使用的保鲜膜、蜡纸、纸巾和餐巾纸。
- 纸盘和纸杯。

微波炉故障排除

问题	可能原因	检查/解决方案
微波炉不起作用且开不了机	微波炉没有连接 120 伏特电力	<ol style="list-style-type: none"> 1. 如果车顶空调在工作，检查转换器断路器。 2. 如果车顶空调不起作用，对车厢 120 伏特系统进行故障排除 3. 微波炉可能没有插电。（检查微波炉旁的机柜）。
显示器已亮起，但微波炉不加热食物。	微波炉可能已坏	拨打旅行者协助热线，安排维修
打开微波炉时出现火花或电弧	微波炉里有金属物体	检查微波炉里是否有金属或金属箔物品

车顶空调

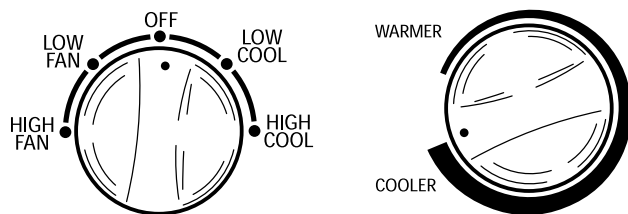

如何操作

循环房车内空气（回风），让空气通过蒸发器旋管，再通过通风格栅将空气送回房车内（排风），从而产生冷空气。

注意：车顶空调仅在 120 伏特电压时运行。要使用 120 伏特交流电，您必须把电力线插在露营地插座或发电机插座上。（发电机插座位于电力线隔间内。）如果您将电力线插入发电机，必须运行发电机以提供 120 伏特的交流电。

注意：关闭发电机（或拔掉电力线）前，要先关闭车顶空调。

空调制冷或保持所需温度的能力，取决于房车的热增量、房车大小、窗户数量、曝光量以及房车里的人数。**一般说来，空气可冷却 15 至 20 度，取决于外部温度和湿度。**在更潮湿的温度环境下使用空调，看到车顶渗水并不稀罕。把房车停在阴凉的地方，拉上窗帘和百叶窗，避免使用产生热量的电器，这会有助于减少热增量。

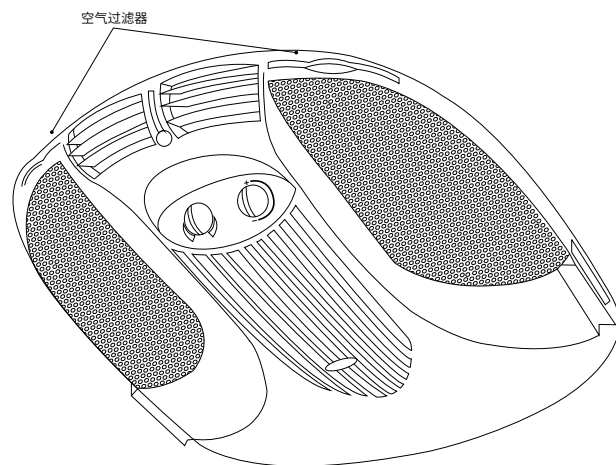

夜晚室外温度降至 75 华氏度以下时，温度控制器应设置在 **WARMER (制热)** 和 **COOLER (制冷)** 之间。否则蒸发器旋管可能会结冰并停止制冷。如果发生结冰，有必要将空调关闭至少 45 分钟，以清除旋管上的冰块。或者，您可以将选择器转至 **HI FAN (高风)** 位置，直到看到气流增强。

空调运行时，压缩机在高压下循环制冷剂。一旦关闭，需要 3 至 4 分钟来平衡压力。因此，一旦空调关闭，再次重新启动前关闭 3 至 4 分钟是很重要的。“短期循环”压缩机有时会让断路器跳闸。

启动空调

1. 从天花板组件中，将选择器开关转至 **LO COOL (低制冷)** 或 **HI COOL (高制冷)** 位置。
2. 将恒温器（温度控制器）旋转至对您而言最为舒适的位置。
3. 根据排风流动方向调整百叶窗。

车顶空调故障排除

问题	可能原因	检查/解决方案
空调无法运行	车顶空调未连接 120 伏特电力	1. 如果已运行微波炉, 检查转换器的空调断路器 2. 如果微波炉没有运行, 对 120 伏特系统进行故障排除
无法制冷或制冷效果不好。	蒸发器旋管已结冰 过滤器堵塞	将空调调至 FAN HIGH (高风) 运行 45 分钟, 或将空调关闭 45 分钟。 将过滤器卸下并进行清洁 (参阅第 29 页)

可选控制器

有些车辆可能选择性地配备下方所示的 Dometic 恒温器。

基本操作说明：

要设置恒温器：按一下“ON/OFF MODE (开启/关闭模式)”按钮即可打开恒温器。这会显示您的当前设置。要改变这些设置，长按“ON/OFF MODE (开启/关闭模式)”按钮，直至恒温器左侧的“FAN (风扇)”设置指示灯亮起。按下 MODE (模式)，循环这些选择。一旦恒温器设置为所需功能，使用“+”和“-”按钮来调节温度。

将华氏温度变为摄氏温度：长按 + 和 - 按钮。您可以在屏幕右侧看到底部的 F 或者顶部的 C，表示当前温度设置。

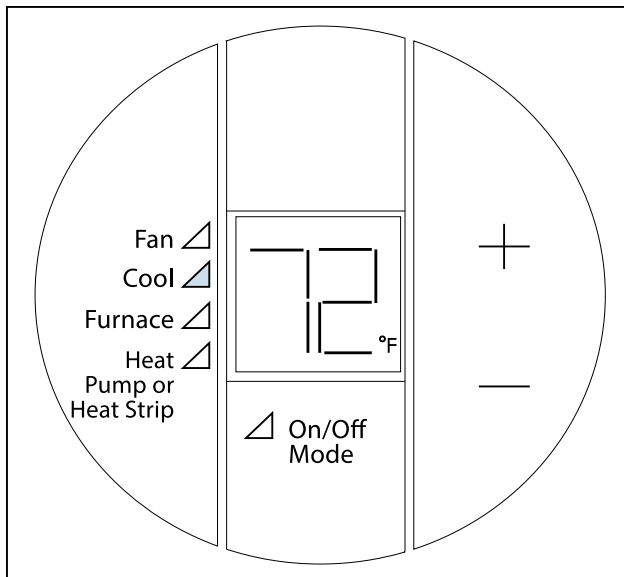

错误代码：

- E1** 恒温器和火炉/空调主板之间通信故障。请拨打旅行者协助热线。
- E2** 恒温器过热无法工作 (外部温度接近或超过 100 华氏度时可能发生)。将一瓶冷水或冷冻物品置于恒温器下进行冷却。大约 5 分钟后，恒温器应该可以再次使用。如果错误代码仍然显示，请拨打旅行者协助热线。
- E3** 室内温度传感器短路。需要检修，请拨打旅行者协助热线。
- E4** 热泵运行已锁定。装置应仍可正常运作。如果不行，则需要检修。请拨打旅行者协助热线。
- E5** 车顶空调冷却旋管因温度过低而无法运行。关掉空调装置大约 45 分钟至 1 小时，让旋管解冻。如果不起作用，请拨打旅行者协助热线。

液化石油气电器

液化石油气系统

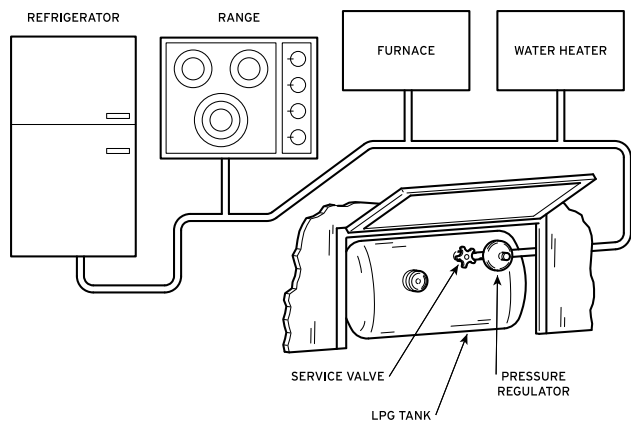

您的房车配有丙烷气系统，用于为以下电器提供燃料：冰箱、炉灶、火炉和热水器。

丙烷罐位于房车外部（查看图解）。主关闭阀，又称检修阀，位于丙烷罐上，要打开阀门才能操作您的燃气用具。

液化石油气系统旨在让您在丙烷罐打开的情况下运行房车。让您在驾驶期间同样实现冰箱制冷。

警告：开始加注前，必须先关闭所有燃气用具（冰箱、炉灶、火炉和热水器）。

给房车加注之前，关闭（顺时针旋转）液化石油气罐（上方图示）检修阀。

如果您闻到液化气的气味：

1. 熄灭所有明火、指示灯以及所有冒烟物品。
2. 请勿触摸电器开关。
3. 关闭位于液化石油气罐上的检修阀，切断气体供应。
4. 打开车门和其他通风口。
5. 离开房车，直至气味消散。
6. 再次使用前，请检查燃气系统并纠正泄漏源。

寒冷气候运行：在极端寒冷的天气中，外面可能没有足够的热量来蒸发丙烷罐中的液态丙烷。这会减少甚至停止向您的电器供应流量。

有关寒冷天气的其他问题，请参阅第 13 页和第 45 页。

液化石油气泄漏检测器

液化石油气泄漏检测器是一种电子设施，旨在检测并警告您房车内部可能发生液化石油气泄漏。检测器会立即发出快速的哔哔声警示操作员，并会关闭丙烷罐中的气体释放。务必要注意，检测器不仅仅是检测液化石油气。其他可检测到的易燃物包括酒精、古龙水、香水以及大多数清洗液。

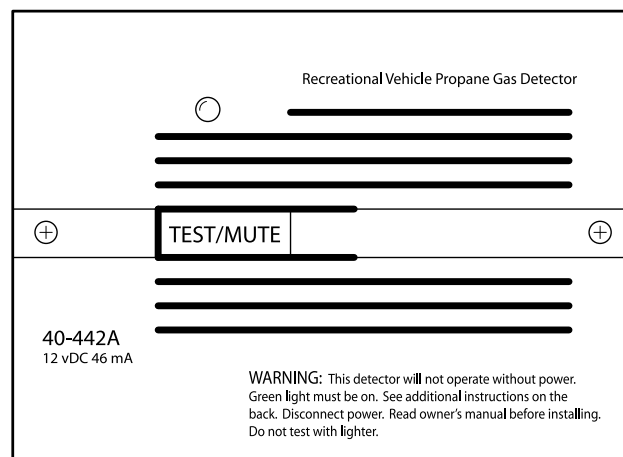

检测器位于房车地板附近，入口台阶、厨房或餐台区域。

车厢电池为检测器供电。电池电压降至 10.5 伏以下时，液化石油气系统会自动关闭，检测器则会发出缓慢的啾啾声。如果发生这种情况，您需要启动发电机或发动机，让车厢电池充电。

如需启动或重启，点燃其中一个燃烧器，燃烧大约三十秒或直至火焰均匀燃烧。如果火炉无法点燃，参阅“液化石油气系统故障排除”（参阅第 32 页）。

液化石油气系统故障排除

问题	可能原因	检查/解决方案
液化石油气用具没有液化石油气供应	<ol style="list-style-type: none"> 1. 储存罐的阀门已关闭 2. 车厢电池电量不足 3. 液化石油气耗尽 4. 温度处于零下时, 气罐太冷 无法蒸发液化石油气 	<p>完全打开液化石油气罐阀门 (逆时针方向)</p> <p>运行发动机给电池充电</p> <p>加注液化石油气罐</p> <p>移至更温暖的地点</p>
液化石油气流入但用具没有点燃	管道中有空气	从管道中排出空气(查看冰箱(第 34 页)、 火炉(第 36 页)或热水器(第 39 页) 故障排除指南)
液化石油气检测器报警已激活 (快速响亮的报警) 或无法重置	检测器区域存在可燃气体。	<ol style="list-style-type: none"> 1. 将空气排出车厢, 试着重置检测器。 如果检测器无法重置, 关闭气罐主液化 石油气阀门, 尽快拨打旅行者协助热线 安排检修 2. 确保没有物品阻挡检测器 3. 如果喷了喷雾, 这将激活警报
液化石油气报警器鸣叫(缓慢)	车厢电池电量不足	运行发动机给车厢电池充电。

冰箱

房车冰箱和您家里的冰箱完全不同。房车冰箱是一种吸收式冰箱。并非直接制冷，而是从冰箱中抽走热量。没有活动部件，整个过程基于化学和物理学，而不是力学。虽然有效，但装置内还是存在局限性。

房车冰箱的平均制冷温度约为 60 华氏度 (15 摄氏度)，会根据外部空气温度而变化。避免长时间打开冰箱，因为这会让冰箱和里面的食物升温，需要 6 个小时才能把温度降回 60 华氏度。

以下是一些帮助性提示，可以帮助您冷藏容易变质的食物：

1. 如果可以的话，预先冷却您的食物。这让装置可以休息一会，让冰箱内的温度降低。
2. 如需适当制冷，冰箱内需实现空气循环。重要的是，架子上不要覆盖纸张或巨型食品，因为这会限制气流。
3. 请将您的房车停放在平坦的地面。如果房车不平稳，冰箱无法正常工作。
4. 不必要时请勿打开冰箱门。每打开一次将会让温度上升约 **10 华氏度 (6 摄氏度)**。将温度重新降至足够的制冷温度需要至多 6 个小时。

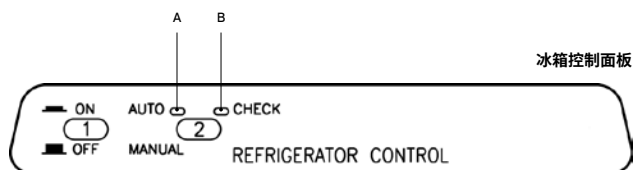
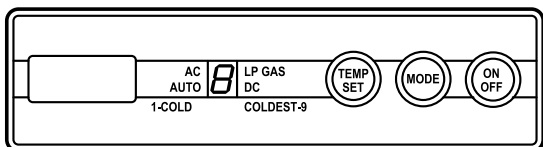

1. ON/OFF (开启/关闭) 按钮 (总电源)
2. AUTO/GAS (自动/气体) 模式选择器

- A. AUTO (自动) 模式指示灯
- B. 检查指示灯 (仅 GAS (气体) 模式)

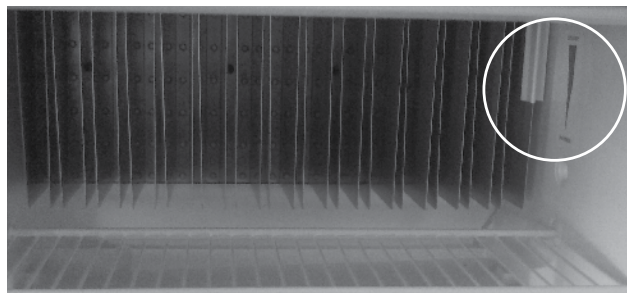

温度控制

操作说明

冰箱运作需要 12 伏电源进行电子控制。该电力由车厢电池供应。

启动

按下 ON/OFF (开启 / 关闭) 按钮，让按钮处于 **ON (开启)** 位置。

AUTO (自动)

(位于外部位置) — 意味着冰箱会根据需要自动从液化石油气切换到电源。

GAS (气体)

(按钮位于 IN (内部) 位置) — 意味着冰箱仅使用液化石油气运行。

温度控制

打开冰箱门。您会在背后看到有格栅的面板。面板的右侧您会发现一根滑杆。向上滑降温，向上滑升温，或在有些型号上使用冰箱控制面板上的“温度设置”。

关闭

按住 ON/OFF (开启 / 关闭) 按钮两秒。

有些房车的冰箱有一个可重置恒温器。要重置恒温器，打开位于房车外部的冰箱检修门，按下红色按钮 (查看下方图示)。

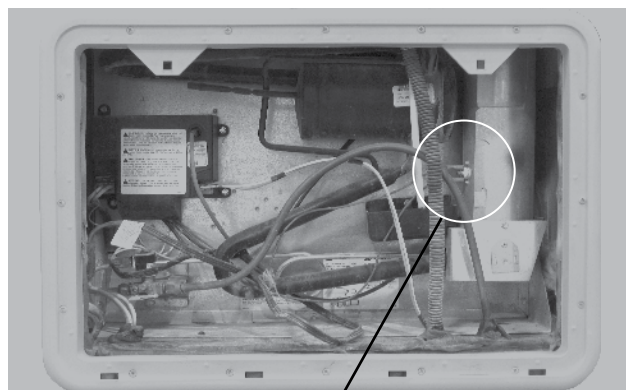

可重置恒温器

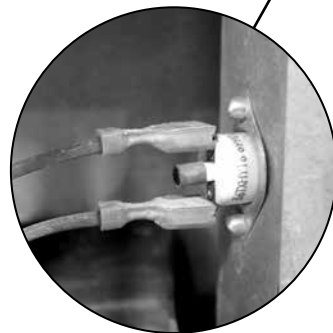

冰箱故障排除 – 液化石油气

使用液化石油气时若冰箱出现任何问题，请检查下列几项：

1. **ON (开启)** 按钮一定要处于 **IN (内部)** 位置。
2. Auto/Manual(自动 / 手动) 按钮一定要位于 **OUT(外部)** 位置。
3. 液化石油气罐内必须有液化石油气，阀门必须打开。
4. 液化石油气检测器必须处于 ON (开启) 位置且在运行。
5. 12 伏电源必须正常工作并充满电。(注意：可在监控板检查这一点。)
6. 房车应停放在平坦的地面。
7. 液化石油气管道内可能有空气。循环开关几次冰箱，每次循环之间等待 30 秒。

注意：启动后或长时间开关冰箱后，需要至多 6 个小时冷却冰箱。

冰箱故障排除 – 120 伏特

使用 120 伏特时若冰箱出现任何问题，请检查下列几项：

1. **ON (开启)** 按钮一定要处于 **IN (内部)** 位置。
2. **AUTO/MANUAL (自动/手动)** 按钮一定要位于 **IN (内部)** 位置。
3. 微波炉打开了吗? 如果已打开，而且 120 伏特系统在运行，您应该检查转换器中的冰箱断路器。
4. 如果微波炉没有运行，那么您应该对 120 伏特系统进行故障排除。
5. 房车应停放在平坦的地面。

注意：启动后或频繁开关冰箱后，需要至多 6 个小时冷却冰箱。

灶台 (炉灶)

警告：使用炊具进行室内舒适供热是不安全的。

如何操作：

炉灶燃烧器使用液化石油气运行。基本操作等同于家用燃气灶，但是不同于家用环境，由于大小和构造，房车内的氧气含量有限。因此，使用炉灶时一定要有足够的通风。炉灶上方的盖上有排气风扇，可以在烹饪时用于额外通风。

使用炉灶：

您的房车炉灶有一个点火旋钮（查看下方图示）。您应使用点火旋钮点燃炉灶，而不是用火柴。

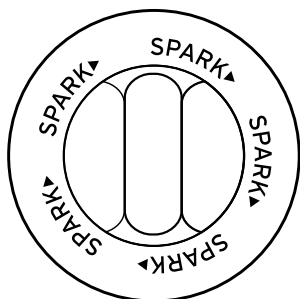

点火旋钮

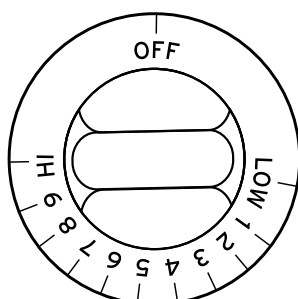

燃烧器旋钮

使用点火旋钮

1. 逆时针转动液化石油气罐阀门至完全打开的位置。（液化石油气检测器必须处于 ON（开启）位置，且闪烁绿灯。）
2. 按下并转动所需燃烧器旋钮至所需位置。
3. 将点火旋钮朝箭头方向转动。这会产生火花，点燃火焰。如果炉灶没有点燃，将燃烧器旋钮转动至 OFF（关闭）位置，停止供气。然后您可以试着使用火柴。
4. 调整火焰至所需级别。

使用火柴

危险：误用燃气炉灶可能在房车内引起火灾和爆炸，就像在任何其他厨房一样。使用火柴点燃炉灶燃烧器时，要格外谨慎。为了防止过多未燃烧丙烷积聚，首先点燃火柴，将它放在燃烧器旁边，然后再打开燃烧器阀门。

火炉

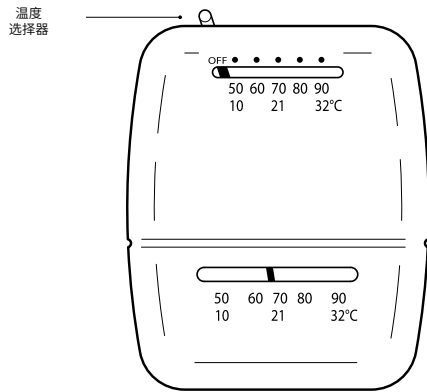

如何操作

使用壁式恒温器打开火炉。通过燃烧丙烷来加热空气。鼓风机使用辅助电池提供的 12 伏电力，在房车内部循环热空气。

警告：如果辅助电池没有通过底盘发动机、露营地连接或发电机进行充电，两至三小时后，高炉鼓风机将会对其进行放电，然后火炉将关闭。如果发生这种情况，您可以通过运行底盘发动机重新为电池充电约 45 分钟。

启动火炉

(我们的装置有两种不同类型的恒温器 — 参阅第 37 页)

1. 确认已完全打开丙烷，且液化石油气检测器处于 ON (开启) 位置，且绿灯闪烁。
2. 将壁式恒温器的温度选择器移至最高位置。
3. 鼓风机马达启动后，等待三至四分钟，让空气升温。管道遍布房车地板。
4. 调整恒温器至所需温度设定。

火炉故障排除

问题	可能原因	检查/解决方案
火炉不吹风	1. 保险丝烧断 2. 恒温器运行故障步骤	更换转换器的 15 安培保险丝 检查火炉启动
3 至 4 分钟延迟之后， 火炉直吹冷风	1. 液化石油气耗尽 2. 液化石油气检测器未打开 3. 液化石油气未打开 4. 液化石油气管道内有空气	加注液化石油气罐 将液化石油气检测器转至打开位置 打开液化石油气阀门 循环开关几次火炉，每次循环之间等待 45 秒
仅在使用外部电源时加热	车厢电池电量不足	检查电池状态，如有需要则进行充电

可选控制器

有些车辆可能选择性地配备下方所示的 Dometic 恒温器。

基本操作说明：

要设置恒温器：按一下“ON/OFF MODE (开启/关闭模式)”按钮即可打开恒温器。这会显示您的当前设置。要改变这些设置，长按“ON/OFF MODE (开启/关闭模式)”按钮，直至恒温器左侧的“FAN (风扇)”设置指示灯亮起。按下 MODE (模式)，循环这些选择。一旦恒温器设置为所需功能，使用“+”和“-”按钮来调节温度。

将华氏温度变为摄氏温度：长按 + 和 - 按钮。您可以在屏幕右侧看到底部的 F 或者顶部的 C，表示当前温度设置。

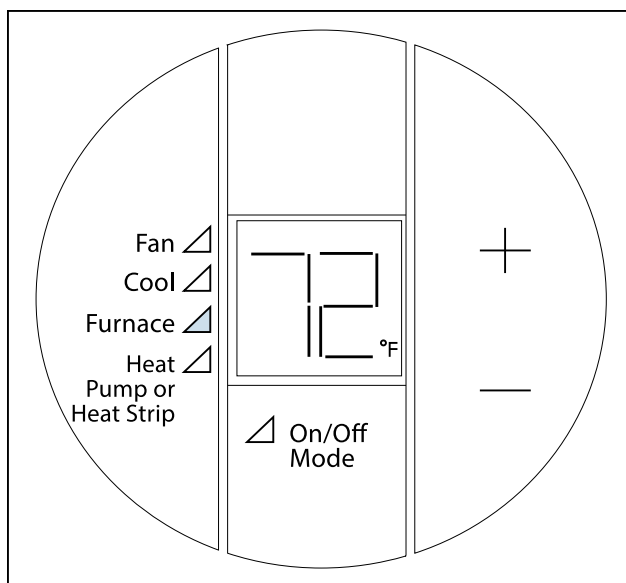

故障排除 — 数码恒温器

火炉已开，但冷空气还会从车顶空调装置进入车内：

确保恒温器正确设定。为此，长按“On/Off Mode (开启/关闭模式)”按钮，直至左侧“Fan (风扇)”设置指示灯亮起。然后按下模式按钮，选择风扇选项中的“Auto (自动)”设置。一旦完成，设置为“Furnace (火炉)”。然后再次按下“On/Off Mode (开启/关闭模式)”按钮，打开火炉。如果仍不起作用，请拨打旅行者协助热线。

错误代码：

- E1** 恒温器和火炉/空调主板之间通信故障。请拨打旅行者协助热线。
- E2** 恒温器过热无法工作。(外部温度接近或超过 100 华氏度时可能发生) — 将一瓶冷水或冷冻物品置于恒温器下进行冷却。大约 5 分钟后，恒温器应该可以再次使用。如果错误代码仍然显示，请拨打旅行者协助热线。
- E3** 室内温度传感器短路。需要检修，请拨打旅行者协助热线。
- E4** 热泵运行已锁定。装置应仍可正常运作。如果没有，则需要检修，请拨打旅行者协助热线。
- E5** 车顶空调冷却旋管因温度过低而无法运行。关掉空调装置大约 45 分钟至 1 小时，让旋管解冻。如果不起作用，请拨打旅行者协助热线。

热水器

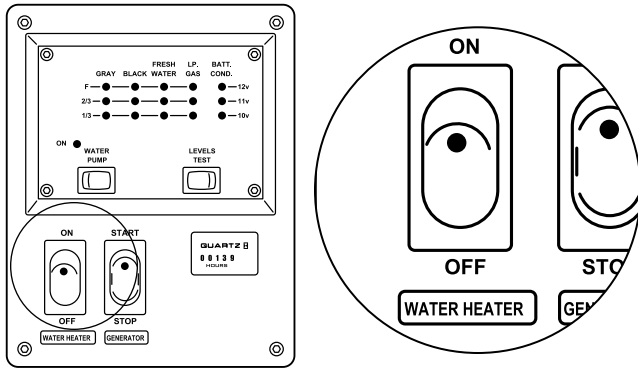

您的房车配有液化石油气热水器。热水器 ON/OFF (开启/关闭) 开关位于发电机启动按钮旁的监控板 (查看上方图示)。

1. 热水器的容量大约为 6 加仑。供水有两个不同来源: (1) 露营地供水, 供水软管连接至房车的淡水软管接头, 通过淡水水龙头获得供水, 或是 (2) 车载淡水水箱内的淡水供水。要获取车载水箱内的淡水, 您必须打开监控板上的“水泵”开关来打开水泵。
2. 水通过燃烧液化石油气进行加热。由位于房车外部下方的丙烷罐进行供气。注意: 如果液化石油气快用完, 热水器将不会运行。
3. 此外, 如果在 12 伏特系统中没有足够的电压产生火花来点亮并维持热水器指示灯, 热水器将不能运行。
4. 电子点火开关可实现便捷性与安全性。热水器通过监控板上的控制开关打开或关闭。
5. 控制开关打开时, 热水器指示灯会短暂亮起 (最多五秒)。如果指示灯不亮或亮太久, 请参阅下方的故障排除表格。
6. 水应该足够热, 可以在约 20 分钟内洗澡。

热水器/旁通阀
(位于炉灶下方)

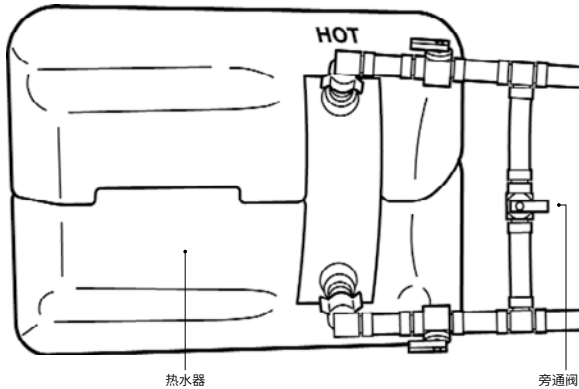

热水器

旁通阀

位于热水器外壳后方

热水器外壳

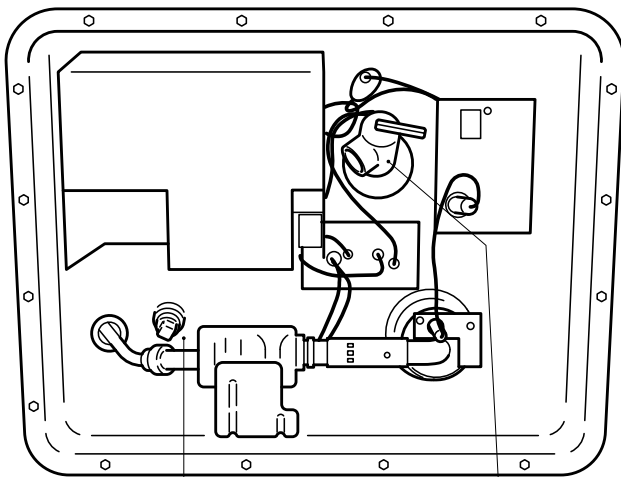

排水塞

压力释放阀
释放手柄
退后!

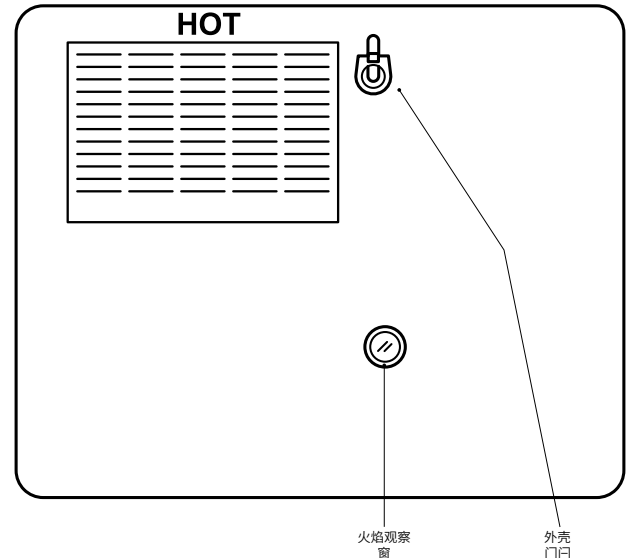

火焰观察窗

外壳门

热水器故障排除

问题	可能原因	检查/解决方案
红灯持续开启	1. 液化石油气耗尽	加注丙烷罐
	2. 液化石油气阀门关闭	打开液化石油气阀门
	3. 液化石油气管道内有空气	循环开关几次热水器, 每次循环之间等待 30 秒
	4. 火焰被风吹灭。	将车辆开至远离风的地方
	5. 车厢电池电量不足	查看 12 伏特电子部分
红灯完全不亮	1. 水箱里的水已经变热 (只有在水的温度降至足够低时, 热水器才会亮起指示灯)	仔细检查水龙头中的水是否已经变热
	2. 检查电源转换器的保险丝	如有必要, 更换保险丝
热水器安全阀泄漏	1. 通常由于水受热时膨胀而产生	暂时打开任何一个水龙头, 这应该会释放压力
	2. 安全阀内有碎片	快速开启并关闭位于车厢外部盖子后方的压力安全阀(参阅反面) 警告: 水会很烫!

供水系统

淡水系统

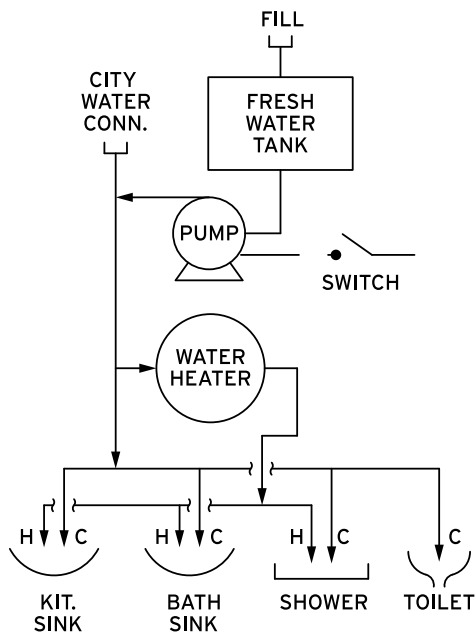

请注意这里的水不适于饮用（也就是说，非饮用水）所以只能用于洗澡、洗涤和冲马桶。您应购买瓶装水饮用。

您可以通过连接自来水或车载淡水供应来设置您的淡水系统（查看上方图示）。

露营地供水连接（自来水）

连接露营地供水后，您将会有无线淡水供应，用于洗澡、洗涤和冲马桶。然而，您要记住的是，您使用的所有水都会进入废水储罐。由于这个原因，您需要偶尔检查一下监控板上的水和废水水位。

要使用露营地供水连接，将淡水水管（位于外部隔间）的一端连接至露营地水龙头，另一端连接至房车自来水连接，然后将露营地水龙头打开 1/4。

如果露营地水压过高，您需要安装管内水压调节器（只需些许花费即可在露营地商店买到）。

车载淡水系统（水箱和水泵）

您的车载淡水系统由一个水泵和一个淡水水箱组成。要加注水箱，打开水箱盖，慢慢注水，直至注满。水箱盖可能位于车厢外部某扇门的后面，标有“水箱注水”或“饮用水”字样。请注意水压不要过高，因为水箱注水时必须通风。

水泵

首先，确保您的淡水水箱中有水。然后使用监控板上的开关打开水泵。水泵会给系统增压，让水流动。水泵使用车厢电池的 12 伏特电力运行。水泵属于“按需应变”类型：一旦系统增压完成，水泵就会关闭。然而，您用完水后，应将水泵开关关闭。

警告：水箱呈空态时，请勿运行水泵。连续使用干涸水箱会损坏水泵。

使用车载淡水系统时，供水受到淡水水箱内的水量限制。视乎房车大小而定，大小有所差异。

因水管、马桶、热水器和废水箱结冰而对车辆造成的所有损坏，均由您负责。

淡水系统故障排除

问题	可能原因	检查/解决方案
淡水水箱不进水	1. 水压过高	降低水压
	2. 水箱已满	检查监控板并放水
	3. 使用自来水连接	使用淡水注入 (有盖, 没有软管连接)
水泵无法启动	1. 保险丝烧断	检查转换器保险丝
	2. 低电压	将电力线连接至 120 伏特 给车厢电池充电
	3. 水泵报废	拨打旅行者协助热线
自来水连接泄漏	1. 连接松动	紧固连接
	2. 垫圈磨损或丢失	给软管安装新的橡胶垫
	3. 软管漏水	安装新软管
水槽、淋浴器和马桶没有水	1. 水泵已关闭	打开水泵
	2. 装置里的水已用完	加注淡水水箱
	3. 没有连接至露营地	连接露营地水源
	4. 未打开露营地水龙头	打开露营地水龙头
	5. 车厢电池电量耗尽	运行发动机, 给车厢电池充电。
水槽水位低	水槽通风装置堵塞	拧松通风装置, 冲洗或关闭
淋浴器没有水	淋浴头旋钮已关闭	转动淋浴头后面的旋钮

污水处理系统

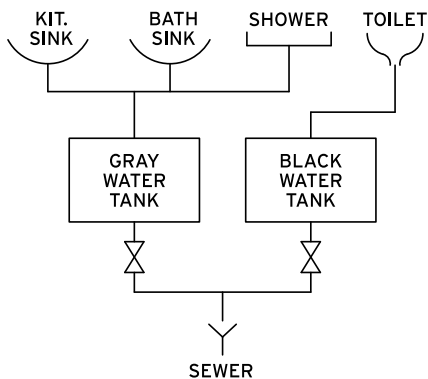

所有房车都有两个废水储罐：一个中水水箱和一个废水水箱。

中水储罐收集厨房、浴室水槽和淋浴器的废水。

废水储罐安装在房车下面，马桶正下方，收集马桶所有废水。

请观察您的监控板，留意水箱水位。若这些水箱已满，监控板会显示。您必须连接房车提供的污水软管，手动排空废水水箱。

(参阅‘清理污水储存槽’这部分)

房车马桶

房车马桶使用的是淡水系统。要使用马桶，您必须打开水泵或连接露营地供水。使用马桶之前，至少在便池内注满 1/2 的水。要注水，将踏板踩至一半 (参阅图示)。

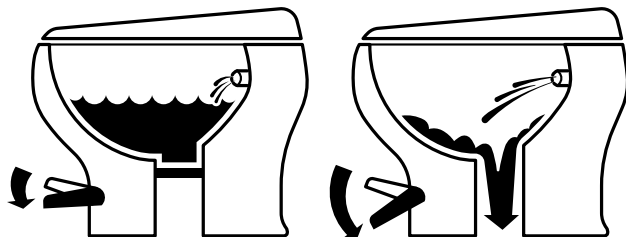

要冲马桶，将踏板踩到底。松开踏板之前，确保便池内所有废水和纸巾都已清理干净。

警告：不要将纸巾、面巾纸、女性餐巾纸或卫生棉条冲进马桶，因为这些物品会堵塞水箱排水。如果发生阻塞，在便池中导入热水，静置不管。堵塞很快就会溶解。

不要试图使用腐蚀性化学品疏通房车马桶。会损坏马桶装置。

因水管、马桶、热水器和废水箱结冰而对车辆造成的所有损坏，均由您负责。

储罐 (废水水箱)

注意：返还房车时，您必须在返还前清空废水水箱，否则需支付清洁和倾倒费用。有关您沿路的倾倒站，请咨询 www.rvdumps.com。

清理储罐

1. 从外部储物隔间卸下污水软管。

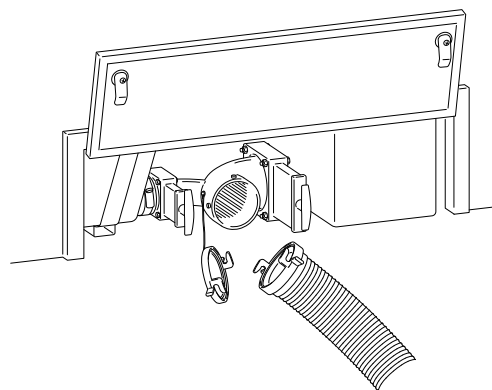

2. 从倾泄阀排水口卸下防尘盖，并连接污水软管。确保软管连接牢固。

3. 将污水软管的平口放入倾倒站处理口至少 6 英寸。

4. 通过将阀门手柄垂直拉出，首先打开打开更大的 (黑水水箱) 倾泄阀。这会释放废水水箱的污水。等待直至液体完全排出。

5. 现在拉动小一点的两个阀门手柄，释放中水水箱的液体。中水有助于冲洗污水软管。

6. 关闭倾泄阀，卸下倾泄软管。

7. 用清水彻底冲洗污水软管，并将软管装回外部储物隔间。
8. 将马桶踏板一直踩到底打开冲洗阀时，将房车废水水箱清洁剂直接从开口添加至黑色储罐。您可以使用出发工具包内的化学物品袋，或在任何露营商店户外店、超市或类似场所购买的其他化学物品。这种化学物质通过分解废物来减少气味。如果您使用购买的化学物品，请使用适合水箱大小的合适剂量。
9. 在黑色水箱中加入几加仑的淡水，踩住冲洗踏板约一分钟。这样做，水将有助于防止废物堵塞废水倾泄阀。

请记住：不要在废物排泄口打开或盖子打开时驾驶房车。

(参阅第 57 页，返还房车)

警告：如果您在露营且能够连接下水道软管，请保持阀门关闭。只有在倾倒时才打开阀门，然后再次及时关闭阀门。只有在储存槽达到 3/4 满后才进行倾倒，这样才会有足够的压力。如果您只是让阀门开着，固体废物就会沉淀，您的废弃物槽就会堵塞！

废水系统故障排除

问题	可能原因	检查/解决方案
水倒流进淋浴器和/或淋浴器不出水	<ol style="list-style-type: none"> 1. 灰色废水箱已满 2. 淋浴器沥水篮堵塞 	<p>倾泄废水水箱。</p> <p>清理淋浴器沥水篮的毛发和杂物</p>
拉起阀门手柄时，储罐无法倾泄	<ol style="list-style-type: none"> 1. 水箱内部结冰 2. 倾泄阀损坏 	<p>移至更温暖的温度 (高于 40 华氏度) 后，再次尝试倾泄</p> <p>拨打旅行者协助热线</p>
倾泄完成后，监控板仍显示水箱已满	使用了非房车专用马桶卫生纸，现悬挂在传感器上	一段时间内不要将水注入水箱，让传感器干燥，然后再次尝试。如果仍未读取正确，试着在倾倒站冲洗几次水箱

冬季操作

冰冻损坏预防

房车可在冬天较冷的几个月份使用，然而，总是有可能对供水系统造成冰冻损坏。为了防止这种情况发生，Cruise America 支持两种类型的防冻处理。

干法

这种方法必须由经授权的房车中心执行，需要从房车完全抽离所有供水，这会造成供水系统丧失使用价值。更常用于房车在零下温度停放 24 小时或以上的情况。这种方法是防止冰冻损坏的唯一保证。

湿法

为了将冰冻损坏的风险降至最低，如果您选择在零下温度使用供水系统，请遵循以下指引。

1. 购买 4 加仑房车认可的无毒防冻剂。
2. 将 2 加仑房车无毒防冻剂倒入淡水水箱，将水注入 1/2 满（如果水箱是满的，排出 1/2 的水）。
3. 打开水泵开关，再打开所有水龙头的冷水侧。一直打开直至防冻剂流出（粉色）。热水侧重复这个动作。
4. 冲洗马桶，直至防冻剂开始流进便池，然后往马桶倒入一加仑防冻剂，对黑色水箱进行防冻处理。
5. 将防冻液倒入每个淋浴器 / 浴缸、盥洗池和厨房水槽，以填满 P 型存水弯。
6. 要给中水水箱进行防冻处理，将 1/2 加仑倒入每根相关落水管。

注意：如果往装置中添加了防冻剂，专业房车中心进行适当防冻处理之前，淋浴器和水槽都不能再次使用。

寒冷天气露营小贴士

热水器和火炉应一直开着。至少需要 15 安培电力（外部电力线）连接，才能使房车火炉运行更长时间，还要提供足够的丙烷。

不要让房车停留超过 12 小时。至少每 12 小时让发动机空转或短距离驾驶房车，直至达到正常工作温度。

冰冻情况发生时，丙烷气体会蒸发，导致液化石油气系统结冰。遵循上述步骤有助于将这种可能性降至最低。

注意：在任何情况下都不得使用胎链。

警告：租赁人应对零下温度所造成的任何损害负全责。

如果您对这些情况有任何担忧，或需要协助您对房车进行防冻处理，请拨打旅行者协助热线：1-800-334-4110。

故障排除索引

问题	次要问题	原因	解决方案
120 伏特电力 (第 23-25 页)	发电机运行, 但是未连接 120 伏特电力	发电机断路器跳闸	重置发电机断路器
		电力线未插在电力线隔间内	将电力线插在电力线隔间内的插座上
		转换器断路器跳闸	重置转换器断路器
	插入电力电源, 但车厢内 没有 120 伏特电力	连接电力电源的断路器 已关闭	打开电力箱电源
		转换器断路器已关闭	重置转换器断路器
插座 120 伏特电力 (第 23-25 页)	微波炉和空调运行, 但插座没有电力	GFCI 跳闸	重置浴室或厨房 120 伏特插座的 GFCI
		转换器断路器跳闸	重置转换器内部 断路器
120 伏特电力装置 (第 23 页)	设施没电	车厢电池电量不足	运行底盘发动机 给电池充电
		电池隔间内保险丝烧断	更换保险丝
		40 安培断路器需要 重置或冷却	重置转换器面板附近 的 40 安培断路器, 位于餐桌或后侧床的 下方
自来水连接 (第 19 页)	自来水连接泄漏	车厢连接松动	紧固连接
		连接软管橡胶垫圈丢失	在附近的五金店 或房车商店购买 软管橡胶垫圈
一氧化碳 (CO) 检测器 (第 18 页)	CO 检测器鸣叫	车厢电池电量不足	运行底盘给车厢电池 充电
	报警鸣叫, 无法重置	车厢内有 CO。底盘发动机 或发电机运行时将窗户打开	关闭发动机和/ 发电机, 让车厢通风, 然后重置检测器
车厢电池 (第 22 页)	监控器读取为低	车厢电池电量不足	运行底盘给车厢电池 充电

问题	次要问题	原因	解决方案
车厢电池 (第 22 页)	臭鸡蛋味	电池因短路或充电过度而产生硫磺味	请拨打旅行者协助热线, 安排维修。 打开所有窗户, 让房车通风。
车厢照明 (第 23 页)	照明过暗或无法照明	车厢电池电量耗尽或电量不足 40 安培断路器已关闭	运行发动机给车厢电池充电 重置 40 安培断路器
发动机点火系统 (第 9-10 页)	发动机转动缓慢或根本不动	底盘电池连接不良或底盘电池电量低	清洁并/或紧固蓄电池夹。转动点火钥匙时, 使用应急启动开关, 位于驾驶杆下方左下角仪表板上。
	钥匙卡住或无法转动	转向时, 转动过于向左或过于向右 钥匙没有处于正确位置	稳定左右旋转方向盘直至钥匙自由转动 把点火钥匙一直往回转, 然后往前转动一次
淡水系统 (第 41-42 页)	淡水水箱无法注水	水箱已满 注水水压过高 试图通过自来水连接为水箱注水 软管不够深	检查监控板读数并放水 将注水管的水关小点 找到标有“淡水/饮用水”字样的独立连接。自来水连接无法注入淡水水箱。 将软管往注入孔推深一点
火炉 (第 36-37 页)	火炉不吹风	转换器保险丝烧断 恒温器已关闭	更换转换器的 15 安培保险丝或恒温器的 2 安培保险丝 (仅在某些型号上可用) 打开火炉开关
	火炉吹冷风	装置已用完液化石油气	加注液化石油气罐

问题	次要问题	原因	解决方案	
火炉 (第 36-37 页)	火炉吹冷风	主液化石油气罐已关闭	打开主液化石油气阀门	
		液化石油气检测器已关闭	重置液化石油气检测器	
液化石油气管道中有空气		循环开关几次火炉管道, 每次循环之间等待 45 秒		
	仅在使用外部电源时加热	车厢电池电量不足	运行底盘给车厢电池充电	
仪表和仪器 (第 2-4 页)	ABS 信号灯闪烁或常亮	防抱死制动系统禁用, 但常规制动仍然有效	请拨打旅行者协助热线, 安排维修	
	制动灯亮起	可能已开启驻车制动器	松开驻车制动器	
		制动液不足	请拨打旅行者协助热线, 安排维修	
	ABS 指示灯和制动灯同时亮起	速度传感器故障	请拨打旅行者协助热线, 安排维修	
		ABS 问题与驻车制动器开启或制动液不足同时存在	松开驻车制动器或检查并加注制动液, 下次有机会安排检修	
	发动机故障指示灯 (SES) 常亮	发动机其中一个排放控制系统可能出现故障	车辆燃油可能耗尽	燃油质量不佳, 或燃油中有水 油箱盖可能未正确安装或拧紧。 如果发动机运行不佳且 SES 亮起, 请拨打旅行者协助热线, 安排检修
			重新激活超速档	
牵引/拖曳指示灯亮起或闪烁	超速档已关闭			
	检测到变速器故障		请拨打旅行者协助热线, 安排维修	

问题	次要问题	原因	解决方案
GFCI 电源插座 (第 23页)	测试时重置按钮 无法弹出	接地故障保护失效	拨打旅行者协助 热线, 安排检修。 问题解决之前, 请勿使用插座
发电机 (第 25-27 页)	断路器跳闸	电路过载	关闭一些电力负荷, 重置断路器
	快速转动但无法启动	油箱内没有足够的燃油	往底盘油箱添加燃油 (添加至 3/8 以上)
		没有足够的燃油运行发电机	通过在关闭位置长按 启动按钮 10 秒为 发电机做好准备, 然后试着再次启动。
		油位过低	为发电机添加 HD 30 或 10W-30 油
		燃油过滤器堵塞	拨打旅行者协助热线 进行维修
		燃油泵不起作用	拨打旅行者协助热线 进行维修
		火花塞堵塞	拨打旅行者协助热线 进行维修
	转动缓慢或根本不动	车厢电池电量不足	启动底盘然后 打开发电机
		连接负载	启动前断开负载
		电池连接不良	清洁并/或紧固 电池连接
		保险丝烧断	更换发电机面板 保险丝
	运行发电机然后电压急增	负载启动	关闭所有电器, 重启发电机
	启动并运行, 直至松开按钮	油位过低	为发电机添加 HD 30 或 10W-30 油
		发电机故障	请拨打旅行者协助 热线, 安排维修。
	驶至偏僻处停车	油位过低	给车辆加油(添加至 油箱 3/8 以上)
		油位过低	为发电机添加 HD 30 或 10W-30 油
		油量过多	降低发电机油位

问题	次要问题	原因	解决方案
储罐 (第 43-44 页)	拉起阀门手柄时, 储罐无法倾泄	水箱内部结冰	移至更温暖的温度 (高于 40 华氏度) 后,再次尝试倾泄
	拉起阀门手柄时, 储存槽无法倾泄	倾泄阀堵塞	请拨打旅行者协助 热线,安排维修。
	倾泄完成后,监控板 仍显示水箱已满	碎片卡在水箱传感器上	准备两加仑温肥皂水, 灰色水箱卡住则倒入 淋浴器,黑色水箱卡住 则倒入马桶。驾驶时, 这会清洁传感器, 给出正确读数
厨房水槽 (第 41-42 页)	几乎没有或无水流	水泵已关闭	在监控板打开水泵
		装置里的水已用完	给淡水水箱注水
		通风装置堵塞	拧松水龙头通风装置, 进行清洁
液化石油气系统 (第 31-32 页)	液化石油气未流入 便利设施	主气罐阀门未打开	打开主气罐阀门
		液化石油气检测器已关闭	打开/重置液化石油气 检测器
		车厢电池电量耗尽	运行底盘发动机进行 充电,或如果电池无法 充电,请拨打旅行者 协助热线,安排检修
		液化石油气罐气压低	添加液化石油气 至主气罐
	液化石油气检测器报警 已激活或无法重置	零下温度,液化石油气 无法蒸发	移至更温暖的地点, 直至液化石油气升温
		车厢电池电量不足	运行底盘发动机 给电池充电
		检测器区域存在可燃气体	将空气排出车厢, 试着重置检测器。 如果检测器无法重置, 关闭气罐主液化石油气 阀门,并拨打旅行者 协助热线。
		有物品堵塞检测器	将物品从检测器移开, 如有必要,重置检测器

问题	次要问题	原因	解决方案
微波炉 (第 28 页)	打不开	微波炉没有连接 120 伏特电力	打开车顶空调。如果车顶空调在工作，检查转换器断路器。如果车顶空调不工作而断路器没问题，检查微波炉旁的机柜，确保插好。
	微波炉打开但没热度	微波炉已坏	拨打旅行者协助热线，讨论对策
监控板 (第 22 页)	面板指示灯不亮	保险丝烧断	检查标有“监控板”字样的电源转换器保险丝。如有必要，进行更换。
		40 安培断路器	重置 40 安培断路器
		电池耗尽	运行底盘发动机给车厢电池充电。如果仍然不起作用，拨打旅行者协助热线，安排检修。
冰箱 (第 33-34 页)	故障灯亮起	液化石油气阀门关闭	打开主气罐阀门
		温度滑动器断开连接	确保温度滑动器连接冰箱内部鳍片，且已连接线。
		液化石油气点火器堵塞	循环管路：打开冰箱 30 秒，关闭 30 秒。重复 5 至 6 次。
		跳闸高温极限开关	(有些型号) 找到外部冰箱面板。卸下面板，找到红色重置小按钮(安装在点火管侧边)。按下按钮并更换盖子。

问题	次要问题	原因	解决方案
冰箱 (第 33-34 页)	冰箱打不开	车厢电池电量不足 或电量耗尽	运行底盘发动机 给车厢电池充电
	使用液化石油气时, 冰箱不运作	液化石油气管道内有空气	循环管路: 打开并 关闭冰箱, 各 30 秒, 重复 5 至 6 次
		其他液化石油气问题	液化石油气系统 故障排除
	使用 120 伏特电力模式时, 冰箱不运作	断路器跳闸	如果已运行微波炉, 检查转换器中的 断路器
		车厢未连接 120 伏特电力	120 伏特系统 故障排除
车顶空调 (第 29-30 页)	空调无法运行	空调未连接 120 伏特电力	确保是否使用发电机 电力, 电力线是否插在 电力线隔间内。如果 使用了外部 30 安培 连接, 确保电力断路器 处于“ON (开启)” 位置。如果微波炉在 运行, 检查车顶空调 转换器中的断路器。
		空调内部冷却旋管结冰	关闭空调, 静置 45-60 分钟, 让旋管 解冻
淋浴器 (第 41-44 页)	淋浴器水龙头打开, 但是没有水流出	淋浴头背后旋钮已关闭。	转动旋钮/按下淋浴头 后面的按钮
		旋钮转动自如	从淋浴器旋钮中间 卸下盖子, 紧固内部 螺丝钉
	水倒流进淋浴器	中水水箱已满	清空中水水箱

问题	次要问题	原因	解决方案
淋浴器 (第 41-44 页)	水倒流进淋浴器	排水管/排水盖堵塞	清洁排水盖, 清洁淋浴器水管, 以排出污水。请勿使用化学物品, 因为这会对车辆水管造成损坏。
炉灶 (第 35 页)	燃烧器有液化石油气流出但不能点火	手动打火机不起作用	使用火柴/打火机点燃炉灶
		点火器引线脱离着火器	提起炉灶, 将橙色引线重新连接至着火器背后, 或使用火柴/打火机点燃炉灶
	炉灶燃烧器无法点燃且没有液化石油气流出	液化石油气耗尽	加注液化石油气罐
		主液化石油气阀已关闭	打开主液化石油气阀门
恒温器 (第 30、36-37 页)	无法运行且恒温器上显示错误代码	E1	拨打旅行者协助热线进行检修
		E2	由于室外温度太高, 恒温器过热无法正常工作。将一瓶冷水或冰块置于恒温器下 30 秒, 或直至代码消失。
		E3	拨打旅行者协助热线进行检修
		E4	关闭空调, 静置 45-60 分钟, 让冷却旋管解冻
		E5	拨打旅行者协助热线进行检修
马桶 (第 43 页)	马桶没有水	未打开水泵	在监控板打开水泵
		淡水水箱已空	加注淡水水箱

问题	次要问题	原因	解决方案
热水器 (第 38-39 页)	红灯亮起 并持续亮起	液化石油气不能点火	循环管路: 打开热水器 开关 30 秒, 关闭 30 秒, 重复 5-6 次
		液化石油气耗尽	加注液化石油气罐
		主液化石油气阀已关闭	打开主液化石油气 阀门
	红灯不亮	水已变热	检查热水水龙头
		保险丝烧断	检查转换器中的 15 安培保险丝
	安全阀泄漏	安全阀泄漏	通常由于热水器将水加热至 工作温度导致膨胀而产生
安全阀内有碎片			打开并关闭安全阀。 警告: 水会冲出, 可能会很烫
	热水器打开但水不热	可能已打开旁通阀	关闭旁通阀
水泵 (第 41-42 页)	水泵不抽水	车厢电池电量不足 或电量耗尽	运行底盘发动机 给电池充电
		淡水水箱已空	加注淡水水箱
		未打开水泵	在监控板中打开水泵
		水泵堵塞	拨打旅行者协助热线 进行检修

归还房车

返还房车之前，请做好准备。这可以避免针对以下任何一项进行付费：

1. 请记住，返还房车时至少要和租赁时一样清洁，否则将向您收取清洁费用。
2. 返还房车时，请记得将废弃物箱排空，打开阀门，并关闭废弃物箱盖（在法律允许的情况下），否则将向您收取倾泄费用。
3. 请记住，返还房车时，燃油量和液化石油气量至少要和租赁时一致，否则将向您收取加注费用。
4. 请记得于“租赁协议：结账”（提取房车时您签署的文件）副本上标明的日期、时间和地点内返还房车，否则将按小时向您收取滞纳金。建议在正常营业时间内返还车辆，并在您在场时终止《租赁协议》。
5. 返还时，您必须报告交通/停车违章并支付相关费用，否则将向您收取管理费用。

有关费用金额，请联系租赁返还地点。此类要点以及其他信息，可在“租赁协议：结账”以及“租赁合同附加条款和条件”（一份折叠文件，随同“租赁协议：结账”副本一起交付于您）和/或签署的车辆验收表格中找到。

分心驾驶

分心驾驶包括.....



发短信



聊天



导航



梳理



收音机换台



吃食品

大多数州

已禁止驾驶时发短信

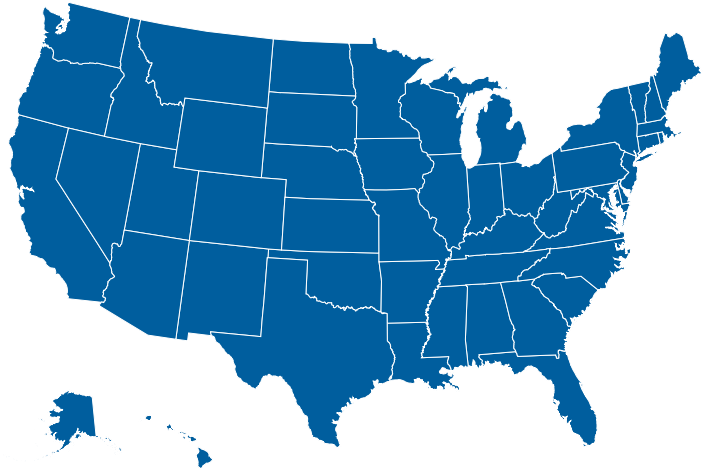

分心类型



视觉



认知



手动

发短信属于视觉、手动以及认知分心，因此危险性最高。

因使用手机而导致的撞车事故中，**四分之一** 每年达到 **1,600,000** 起。因驾驶时发短信而引起。

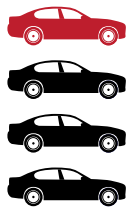

TALKING ON THE PHONE YOU'RE 4 TIMES MORE LIKELY TO HAVE AN ACCIDENT



*这相当于酒后驾车。

TEXTING DOUBLES THE RISK AT ABOUT 8 TIMES MORE LIKELY TO HAVE AN ACCIDENT



帮助我们避免分心驾驶

路上要注意安全，通过采取以下措施最大限度地降低分心：



将您的手机调至静音。



使用免提装置。



驾驶时不要伸手拿取任何物品。



告知他人有关分心驾驶的信息。



表明立场：不要和分心驾驶员一同驾驶。

来源：

www.distraction.gov/stats-research-laws/facts-and-statistics.html
www.ncsl.org/research/transportation/cellular-phone-use-and-texting-while-driving-laws.aspx
www.enddd.org/the-facts-about-distracted-driving/
www.bisociety.org/texting-while-driving-vs-drunk-driving-which-is-more-dangerous/



Employee owned. Customer driven.